



الجمهورية العربية  
وزارة التربية والتعليم  
قطاع المناهج والتوجيه  
الإدارة العامة للمناهج

# لُغَتِي الْعَرَبِيَّةُ

لِلصَّفِّ الْأَوَّلِ مِنْ مَرَحَلَةِ التَّعْلِيمِ الْأَسَاسِيِّ

الجزء الأول

ض ط ظ ع غ ف ق ك ل م ن ه و ي

أ ب ت ث ج ح خ د ذ ر ز س ش ص



حقوق الطبع محفوظة لوزارة التربية والتعليم

٢٠٢١ هـ / ١٤٤٢ م



الجمهورية اليمنية  
وزارة التربية والتعليم  
قطاع المناهج والتوجيه  
الإدارة العامة للمناهج

# لُغَتِي الْعَرَبِيَّةُ

لِلصَّفِّ الْأَوَّلِ مِنْ مَرَحَلَةِ التَّعْلِيمِ الْأَسَاسِيِّ  
(الجزء الأول)

## فريق التطوير

د. ضيف الله حسين الدُّرَيْب      أ. فؤاد عبد الله الدار  
أ. قاسم علي الصغير      أ. محمد يحيى بلابل

## الإخراج الفني

التصميم: خالد صالح المطري  
حسين ضيف الله  
معالجة الصور: عادل حسين الحبابي  
الرسم: إبتسام جار الله

(طبعة تجريبية)

١٤٤٢هـ - ٢٠٢١م





## النشيد الوطني

رددي أيتها الدنيا نشيدي ردييه وأعيدي وأعيدي  
واذكري في فرحتي كل شهيد وامنحيه خللاً من ضوء عيدي

رددي أيتها الدنيا نشيدي  
رددي أيتها الدنيا نشيدي

وحداتي .. وحدتي .. يا نشيداً رائعاً يملأ نفسي أنت عهدٌ عالقٌ في كل ذمّة  
رايتي .. رايتي .. يا نسيجاً حكته من كل شمس أخلدي خافقاً في كل قمّة  
أمّتي .. أمّتي .. امنحيني البأس يا مصدر بأسٍ واخبريني لك يا أكرم أمّة

عشت إيماني وحبّي أممياً  
ومسيري فوق دربي عربياً  
وسيبقى نبض قلبي يمني  
لن ترى الدنيا على أرضي وصيا

المصدر: قانون رقم (٣٦) لسنة ٢٠٠٦م بشأن السلام الجمهوري ونشيد الدولة الوطني للجمهورية اليمنية

### راجعته فريق من الأكاديميين، هم:

١. د. محمد أحمد حسين الدقري مركز البحوث والتطوير التربوي
٢. د. حمود يحيى أحمد الحبشي مركز البحوث والتطوير التربوي
٣. أ. علي محمد سعيد الصائغ مركز البحوث والتطوير التربوي

أقرت اللجنة العليا للمناهج هذا الكتاب بتاريخ ٢/ صفر/ ١٤٤٢هـ - الموافق ١٩/ ٩/ ٢٠٢٠م



الْحَمْدُ لِلَّهِ رَبِّ الْعَالَمِينَ، وَالصَّلَاةُ وَالسَّلَامُ عَلَى سَيِّدِنَا مُحَمَّدٍ وَعَلَى آلِهِ الطَّاهِرِينَ، وَرَضِيَ  
اللَّهُ عَنْ أَصْحَابِهِ الْمُتَتَجِبِينَ، أَمَا بَعْدُ:

إِنَّ تَطْوِيرَ الْمَنَاهِجِ الدِّرَاسِيَّةِ يُعَدُّ تَطْوِيرًا مُهِمًّا فِي مَسَارِ الْعَمَلِيَّةِ التَّعْلِيمِيَّةِ؛ لِتَوَاكِبِ  
التَّغْيِيرِ السَّرِيعِ فِي الْجَوَانِبِ الْمُخْتَلِفَةِ لِلْحَيَاةِ، وَهَذَا يَقْتَضِي أَلَّا يَكُونَ تَطْوِيرُ الْمَنَاهِجِ عَمَلًا  
فَرْدِيًّا، بَلْ عَمَلًا تَعَاوُنِيًّا، يَشْتَرِكُ فِيهِ الْعُلَمَاءُ الْمُخْتَصُّونَ وَالْأَكَادِمِيُّونَ وَالْبَاحِثُونَ وَالْمُشْرِفُونَ  
التَّرْبُويُّونَ وَالْمُوجِّهُونَ وَالْمُعَلِّمُونَ وَأَوْلِيَاءَ الْأُمُورِ.

وَتَهْتَمُّ وَزَارَةُ التَّرْبِيَّةِ وَالتَّعْلِيمِ بِالْمَنَاهِجِ؛ لِإِنِّهَا خِبَرَاتِ السَّلِيمَةِ الَّتِي تُشَكِّلُ شَخْصِيَّةَ  
الْمُعَلِّمِ وَفَقَّ الْأَبْعَادِ الَّتِي تَتَطَلَّبُهَا الْمَنَاهِجُ الْحَدِيثَةُ، وَالَّتِي تَتَمَثَّلُ فِي الْأَهْدَافِ التَّرْبُويَّةِ  
الْمُنْسَجِمَةِ مَعَ دِينِنَا وَمُجْتَمَعِنَا، وَالْإِسْتِرَاتِيجِيَّاتِ الْمُنَاسِبَةِ فِي التَّعْلِيمِ وَالتَّعَلُّمِ، وَأَسَالِبِ  
التَّقْوِيمِ الْكَفِيلَةِ بِحِرَاسَةِ الْأَجْيَالِ، وَالتَّأَكُّدِ مِنْ تَحَقُّقِ الْأَهْدَافِ التَّرْبُويَّةِ الصَّحِيحَةِ.

وَنَسْعَى - بِعَوْنِ اللَّهِ - إِلَى تَطْوِيرِ الْمَنَاهِجِ مِنْ خِلَالِ: دِرَاسَةِ الْوَاقِعِ التَّعْلِيمِيِّ، وَتَعْزِيزِ  
نِقَاطِ الْقُوَّةِ الْمُوجُودَةِ فِي الْمَنَاهِجِ الْحَالِيَّةِ، وَمُعَالَجَةِ نِقَاطِ الضَّعْفِ فِيهَا، وَرَبْطِ الْمَادَّةِ الدِّرَاسِيَّةِ  
الَّتِي يَتَلَقَّهَا الْمُتَعَلِّمُ بِالْبَيْئَةِ الَّتِي يَعِيشُ فِيهَا، وَتَطْوِيرِ أَسَالِبِ التَّدْرِيسِ بِمَا يَتَنَاسَبُ مَعَ مُسْتَوَى  
الْمُتَعَلِّمِينَ، وَمُرَاعَاةِ الصُّرُوقِ الْفَرْدِيَّةِ بَيْنَهُمْ، وَتَشْوِيقِ الْمُتَعَلِّمِينَ لِفَهْمِ الْمُحْتَوَى وَالِازْتِقَاءِ  
بِمُسْتَوِيَّاتِهِمُ التَّحْصِيلِيَّةِ مِنْ صَفٍّ إِلَى صَفٍّ بِشَكْلِ مُتَمِّعٍ.

وَلَا نَنْسَى أَنْ تَنْفِيذَ الْمَنَاهِجِ لَيْسَ مِنْ مَهَامِ الْمُعَلِّمِ وَحْدَهُ، بَلْ لَا بُدَّ أَنْ يَكُونَ عَمَلًا تَكَامُلِيًّا  
يَشْتَرِكُ فِيهِ الْمُعَلِّمُ وَالْمُتَعَلِّمُ وَوَلِيُّ الْأَمْرِ وَالْمُدِيرُ وَالْمُوجِّهُ وَمُؤَسَّسَاتِ الْمُجْتَمَعِ الْمَدَنِيِّ كُلِّهَا.  
سَأَلُ اللَّهَ - تَعَالَى - أَنْ يَكْتُبَ أَجْرَ الْمُؤَلِّفِينَ وَكُلَّ مَنْ شَارَكَ فِي تَطْوِيرِ الْمَنَاهِجِ، وَكُلَّ مَنْ  
يُشَارِكُ فِي تَنْفِيذِهَا عَلَى أَرْضِ الْوَاقِعِ، وَنَسْأَلُهُ - تَعَالَى - أَنْ يُبَارِكَ هَذِهِ الْجُهُودَ الطَّيِّبَةَ، وَأَنْ  
يَأْخُذَ بِأَيْدِينَا لِإِنِّهَا بِنَاءُ الْأَجْيَالِ بِنَاءً مُتَكَامِلًا.

وَزِيرُ التَّرْبِيَّةِ وَالتَّعْلِيمِ

رَبِّيسُ اللَّجْنَةِ الْعُلْمِيَّةِ لِلْمَنَاهِجِ

أ. يحيى بدر الدين الخوثي



## مُقَدِّمَةٌ

الحمد لله رب العالمين، والصلاة والسلام على سيدنا محمد وعلى آله الطاهرين، وصحبه المنتجبين.

وبعد:

إنه ومن منطلق الحرص من وزارة التربية والتعليم على تقديم المفيد لأبنائنا التلاميذ في يمننا الحبيب، فقد عملت الوزارة جاهدة على تحمل مهام التطوير بمفهومه الشامل والواسع الذي بدوره يفضي إلى مواكبة التطور العلمي والتقني في تقديم محتوى أكثر جودة وأبهى حلة. لذلك فقد أولينا الاهتمام بخروج كتاب (لُغَتِي الْعَرَبِيَّة) للصف الأوَّل من مرحلة التعليم الأساسي -الجزء الأوَّل- بهذه الصورة. حيث تم إعداده رغم قلة الإمكانيات وقصر الفترة المتاحة، وفي ظل عدوان وحصار على بلدنا الحبيب من قبل التحالف الأمريكي الصهيوني، وقد روعي في هذا الكتاب المطور الآتي:

١. ربط الحروف والكلمات المستهدفة بالصور؛ لأن أسلوب «القراءة المصورة» من أفضل الأساليب وأيسرها لتنمية التحصيل العلمي لدى التلاميذ.
٢. الاعتماد على الحرف الهجائي باستيعابه بمضمونه: (الصوائت القصيرة والصوائت الطويلة)، والبناء وفق ذلك حتى نهاية الحرف.
٣. تم إثراء الدروس بمفردات تخدم عنوان الدرس وفق مسار المؤلف والمعروف لدى التلميذ ومن خلال البيئة التعليمية.
٤. أردفنا مهارات الكتابة من التعبير والخط، وسارت بطريقة متسلسلة وفق المفردات ثم الجمل والتراكيب البسيطة.
٥. حرص فريق التطوير على تقديم موضوعات الدروس بما يناسب الحرف، فالمدخل الذي بنيت عليه وحدات الكتاب منطلقة من الدروس التي تخدم المفردات مع تلازمها بالصوائت.
٦. أضفنا في الوحدة الأخيرة من الجزء الثاني الظواهر الصوتية (التنوين - الألف المقصورة - التاء المربوطة - الهاء - ال) الشمسية و(ال) القمرية).
٧. تدرجنا في إدخال الجمل البسيطة ثم الجمل المركبة لبناء سياق نصي بسيط يناسب المتعلمين والمرحلة التعليمية.
٨. تم تضمين المحتوى بعض المفاهيم الإيمانية بما يناسب الفئة العمرية ومبادئ وهوية الشعب اليمني. نسأل الله الكريم أن يوفق الجميع لما فيه صلاح البلاد والعباد، إنه ولي ذلك والقادر عليه.

فريق التطوير.

## فهرس الكتاب

الصفحة	الموضوع
٣	تَصْدِير.....
٤	مُقَدِّمَة.....
٧	<b>الْوَحْدَةُ الْأُولَى:</b> .....
٨	الدَّرْسُ الْأَوَّلُ: تَعْرِفُ الْأَشْيَاءَ.....
١٠	الدَّرْسُ الثَّانِي: تَمْيِيزُ صُورِ الْأَشْيَاءِ وَأَصْوَاتِهَا.....
١١	الدَّرْسُ الثَّلَاثُ: التَّمْيِيزُ الْبَصَرِيُّ.....
١٢	الدَّرْسُ الرَّابِعُ: الْفَرْقُ بَيْنَ الْأَشْيَاءِ.....
١٤	الدَّرْسُ الْخَامِسُ: الْأَوْضَاعُ الْمَكَانِيَّةُ.....
١٥	الدَّرْسُ السَّادِسُ: تَتَبِعُ الْأَشْكَالَ وَالرَّسْمَ.....
١٦	الدَّرْسُ السَّابِعُ: فِي الْمَدْرَسَةِ.....
١٩	الدَّرْسُ الثَّامِنُ: فِي الْبَيْتِ.....
٢١	الدَّرْسُ التَّاسِعُ: التَّعْبِيرُ بِالصُّورَةِ.....
٢٣	الدَّرْسُ الْعَاشِرُ: هِيَ نُشِيدٌ.....
٢٤	الدَّرْسُ الْحَادِي عَشَرَ: تَقْوِيمُ الْوَحْدَةِ الْأُولَى.....
٢٨	<b>الْوَحْدَةُ الثَّانِيَّةُ:</b> .....
٢٩	الدَّرْسُ الْأَوَّلُ: أَسْرَتِي.....
٣٥	الدَّرْسُ الثَّانِي: بَيْتُنَا.....
٤١	الدَّرْسُ الثَّلَاثُ: مَزْرَعَتُنَا.....
٤٧	الدَّرْسُ الرَّابِعُ: الْمِحْرَاتُ.....
٥٣	الدَّرْسُ الْخَامِسُ: الْجَبَلُ.....
٥٩	الدَّرْسُ السَّادِسُ: الْحَدِيقَةُ.....
٦٥	الدَّرْسُ السَّابِعُ: خَضِرَاتٌ مُخْتَارٌ.....
٧١	الدَّرْسُ الثَّامِنُ: أُمِّي وَأَبِي «نَشِيدٌ».....
٧٢	الدَّرْسُ التَّاسِعُ: تَقْوِيمُ الْوَحْدَةِ الثَّانِيَّةِ.....

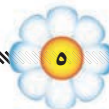

الصفحة	الموضوع
٧٧	<b>الوَحْدَةُ الثَّلَاثَةُ :</b> .....
٧٨	الدَّرْسُ الْأَوَّلُ: دَرَاجَةُ بَدْرٍ.....
٨٤	الدَّرْسُ الثَّانِي: ذِكْرَى وَالذُّرَّةُ.....
٩٠	الدَّرْسُ الثَّلَاثُ: رَمَضَانُ.....
٩٦	الدَّرْسُ الرَّابِعُ: زَيْدٌ وَالزُّهْرَاءُ.....
١٠٢	الدَّرْسُ الْخَامِسُ: سَلِيمٌ وَأُسْرَتُهُ.....
١٠٨	الدَّرْسُ السَّادِسُ: شَبَكَةُ شُعَيْبٍ.....
١١٤	الدَّرْسُ السَّابِعُ: وَطَنِي «نَشِيد».....
١١٥	الدَّرْسُ الثَّامِنُ: تَقْوِيمُ الْوَحْدَةِ الثَّلَاثَةِ.....
١٢٠	<b>الوَحْدَةُ الرَّابِعَةُ :</b> .....
١٢١	الدَّرْسُ الْأَوَّلُ: صَفَاءٌ وَالْعَصْفُورُ.....
١٢٧	الدَّرْسُ الثَّانِي: رِضْوَانٌ وَالضَّفْدَعُ.....
١٣٣	الدَّرْسُ الثَّلَاثُ: الطَّبِيبُ.....
١٣٩	الدَّرْسُ الرَّابِعُ: ظَرْفٌ حَافِظٌ.....
١٤٥	الدَّرْسُ الْخَامِسُ: عَلَاً وَالْعَنْبُ.....
١٥١	الدَّرْسُ السَّادِسُ: الْعَزَالُ.....
١٥٧	الدَّرْسُ السَّابِعُ: مَدْرَسَتِي.....
١٥٨	الدَّرْسُ الثَّامِنُ: تَقْوِيمُ الْوَحْدَاتِ (١-٤).....

# الْوَحْدَةُ الْأُولَى

## مُخْرَجَاتُ الْوَحْدَةِ:

يُتَوَقَّعُ مِنَ التَّلْمِيذِ فِي نَهَائَةِ الْوَحْدَةِ أَنْ:

١. يَتَعَرَّفَ صُورَ الْأَشْيَاءِ الَّتِي تُحِيطُ بِهِ وَيَنْطِقُ أَسْمَاءَهَا.
٢. يُحَدِّدُ أَصْوَاتَ الْأَشْيَاءِ الَّتِي يَسْتَمِعُ إِلَيْهَا.
٣. يُمَيِّزُ الْفُرُقَ بَيْنَ الْأَشْيَاءِ فِي: (الْحَجْمِ- اللَّوْنِ- الْعَدَدِ).
٤. يَرْبِطُ بَيْنَ الْأَشْيَاءِ الْمَتَدَاوِلَةِ فِي بَيْتِهِ وَفَقًا لِلْعَلَّاقَاتِ.
٥. يُمَيِّزُ الْمَتَمَاثِلَ وَالْمُخْتَلِفَ مِنَ الْأَشْكَالِ.
٦. يَتَّبِعُ الْأَشْكَالَ وَالْحُطُوطَ بِالْقَلَمِ.
٧. يُعْبِرُ-شَفْهِيًا- عَنِ صُورَةِ مُعْطَاةٍ.



الدَّرْسُ الْأَوَّلُ

تَعَرُّفُ الْأَشْيَاءِ

مُخْرَجَاتُ الدَّرْسِ:

يُتَوَقَّعُ مِنَ التَّلْمِيذِ فِي نَهَايَةِ الدَّرْسِ أَنْ:

١. يَتَعَرَّفُ بَعْضَ الْأَشْيَاءِ فِي بَيْتِهِ الْمَحِيطَةِ.
٢. يُسَمِّي - شَفْهِياً - صُورَ الْأَشْيَاءِ فِي بَيْتِهِ الْمَحِيطَةِ (مِنْ خِلَالِ الصُّورِ الْمَعْرُوضَةِ).

أَتَعَرَّفُ الصُّورَةَ:

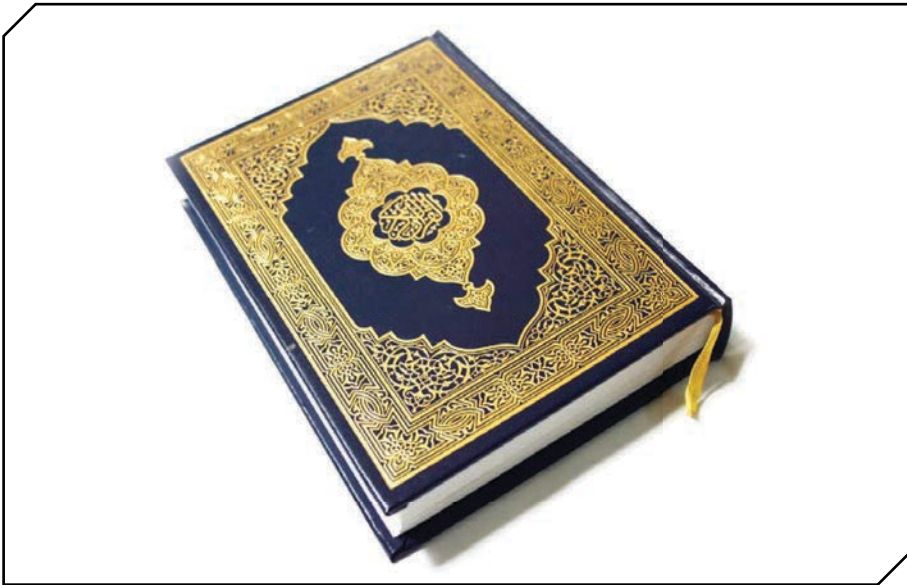

أَسْمِي الصُّورِ الْآتِيَةِ:

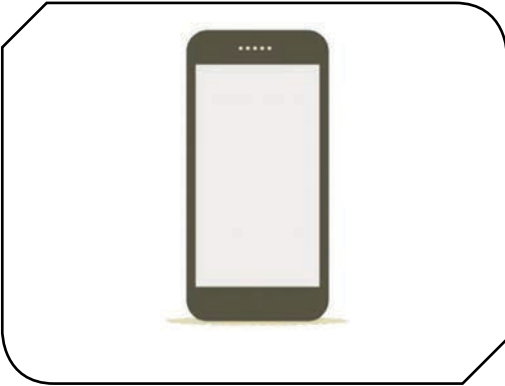
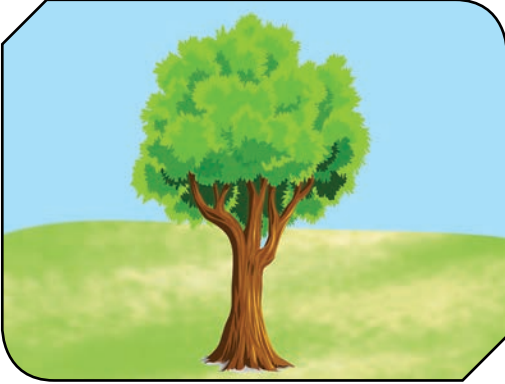

الدَّرْسُ الثَّانِي

تَمْيِيزُ صُورِ الْأَشْيَاءِ وَأَصْوَاتِهَا

مُخْرَجَاتُ الدَّرْسِ:

يُتَوَقَّعُ مِنَ التَّلْمِيذِ فِي نَهَائَةِ الدَّرْسِ أَنْ:

١. يُسَمِّي الصُّورَ الْمَعْرُوضَةَ عَلَيْهِ.
٢. يَتَعَرَّفُ صُورَ الْحَيَوَانَاتِ وَالطَّيُورِ وَيَعْبُضُ الْأَشْيَاءِ.
٣. يُمَيِّزُ الْحَيَوَانَاتِ مِنْ خِلَالِ أَصْوَاتِهَا.
٤. يُمَيِّزُ بَعْضَ الْأَشْيَاءِ مِنْ خِلَالِ أَصْوَاتِهَا.

أَسْمِي:

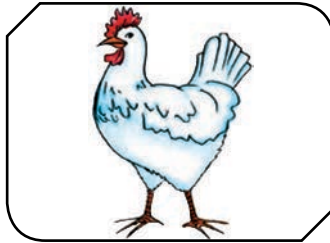

للمعلم والمعلمة:

- يشير إلى الصورة، وي طرح تساؤلاً عنها: (ما هذه الصورة؟)، ثم تبقى إجابة التلميذ.
- يستعمل المعلم برنامج تمييز الأصوات (برنامج في هاتف خلوي- برنامج حاسوبي) حسب توافره ما أمكن.

الدَّرْسُ الثَّلَاثُ

التَّمْيِيزُ البَصْرِي

مُخْرَجَاتُ الدَّرْسِ:

يُتَوَقَّعُ مِنَ التَّلْمِيزِ فِي نَهَايَةِ الدَّرْسِ أَنْ:

١. يُمَيِّزُ الْأَشْكَالَ وَالصُّورَ الْمُتَمَاثِلَةَ.
٢. يُحَدِّدُ الصُّورَةَ ذَاتَ اللَّوْنِ الْمُخْتَلِفِ فِي النَّمَاذِجِ الْمُعْطَاةِ.
٣. يُحَدِّدُ الصُّورَةَ الْمُتَمَاثِلَةَ لِلصُّورَةِ الْأُولَى فِي النَّمَاذِجِ الْمُعْطَاةِ.

أَصْلٌ بِخَطِّ بَيْنَ كُلِّ صُورَتَيْنِ مُتَمَاثِلَتَيْنِ:

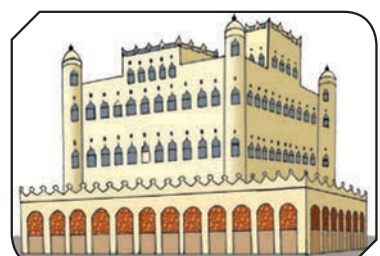
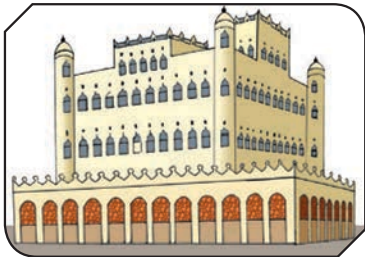

أَضِعْ دَائِرَةَ ○ حَوْلَ الصُّورَةِ ذَاتِ اللُّونِ المُخْتَلَفِ: 

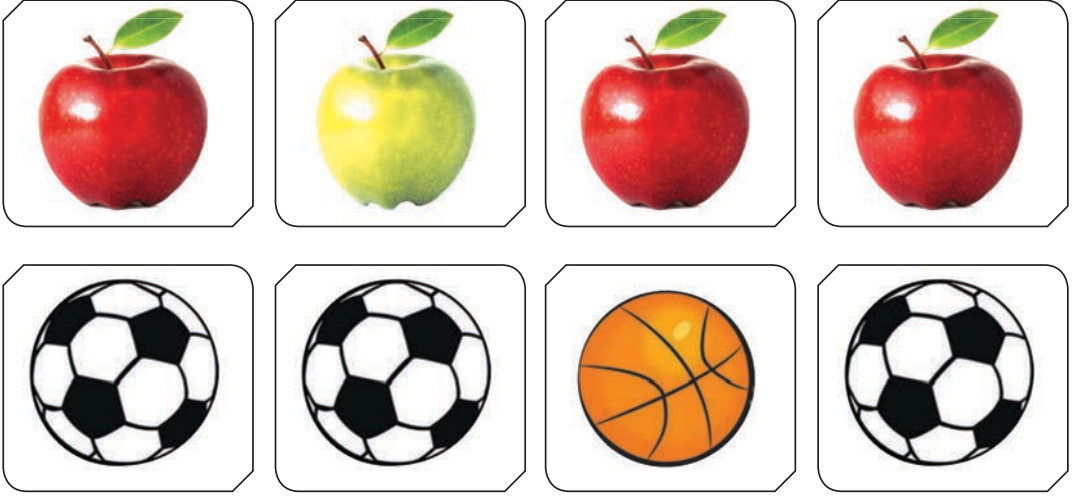

أَضِعْ دَائِرَةَ ○ حَوْلَ الصُّورَةِ المِثَالَةِ للصُّورَةِ الأُولَى: 

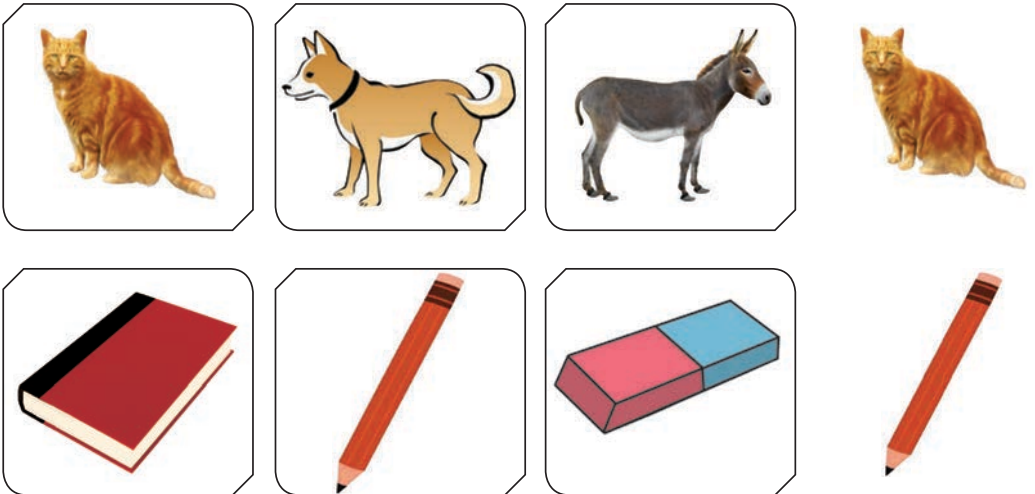

الدَّرْسُ الرَّابِعُ

الْفَرْقُ بَيْنَ الْأَشْيَاءِ

مُخْرَجَاتُ الدَّرْسِ:

يَتَوَقَّعُ مِنَ التَّلْمِيذِ فِي نَهَايَةِ الدَّرْسِ أَنْ:

١. يَتَعَرَّفُ الْأَحْجَامَ (كَبِيرٍ - صَغِيرٍ) لِلْأَشْيَاءِ.
٢. يُمَيِّزُ الْأَلْوَانَ الْمُخْتَلِفَةَ لَمَّا وَرَدَ فِي الصُّورِ الْمُعْطَاةِ.
٣. يَتَعَرَّفُ الْعَدَدَ بِصُورَةٍ مُبَسَّطَةٍ مِنْ خِلَالِ الصُّورِ الْمَعْرُوضَةِ.

أَلْحِظْ

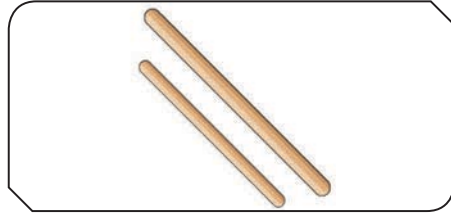

١



٢

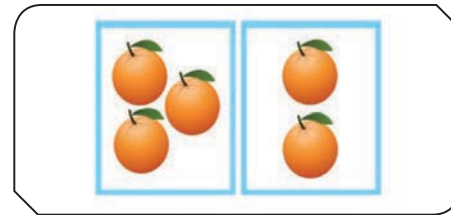
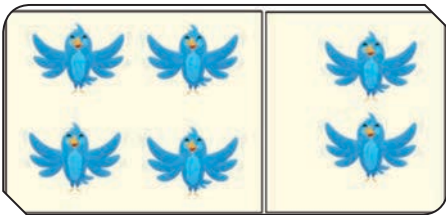

٣

للمعلم والمعلمة:

- في ألاحظ ١: تمييز الأحجام، يشير المعلم إلى الصورة، ويذكر الحجم.
- في ألاحظ ٢: تمييز الألوان، يشير المعلم إلى الصورة، ويساعد التلميذ في تمييز اللون.
- في ألاحظ ٣: تمييز الأعداد، يشير المعلم إلى الصورة، ويذكر العدد.

الدَّرْسُ الْخَامِسُ

الأَوْضَاعُ الْمَكَانِيَّةُ

مَخْرَجَاتُ الدَّرْسِ:

يَتَوَقَّعُ مِنَ التَّلْمِيذِ فِي نَهَايَةِ الدَّرْسِ أَنْ:

1. يُحَدِّدُ مَكَانَ الْأَشْيَاءِ فِي الصُّورِ الْمَعْرُوضَةِ .
2. يَتَعَرَّفُ الْأَوْضَاعَ الْمَكَانِيَّةَ لِلصُّورِ الْمَعْرُوضَةِ أَمَامَهُ.

أَحَدُ مَكَانِ الْأَشْيَاءِ فِي الْآتِي:

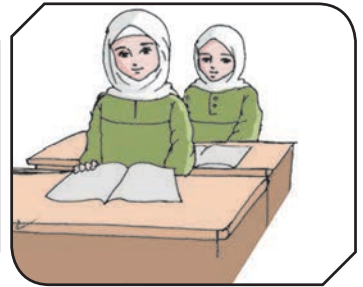
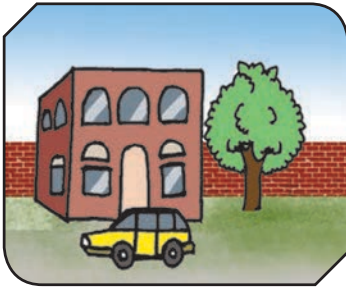
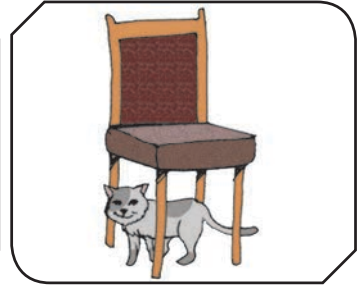

للمعلم والمعلمة :

- يشير المعلم إلى صورة القط، ويسأل: أين القط؟ يجب التلميذ: تحت الكرسي.
- يشير المعلم إلى صورة الرجل، ويسأل: أين الرجل؟ يجب التلميذ: فوق البيت... وهكذا.

الدَّرْسُ السَّادِسُ

تَتَبَعُ الْأَشْكَالَ وَالرَّسْمَ

مُخْرَجَاتُ الدَّرْسِ:

يَتَوَقَّعُ مِنَ التَّلْمِيزِ فِي نَهَائَةِ الدَّرْسِ أَنْ:

١. يَتَتَبَعُ الرُّسُومَ الْمُنْقَطَةَ بِالْقَلَمِ .
٢. يَرَسِّمُ خُطُوطًا وَأَشْكَالًا رَسْمًا صَحِيحًا .

أَصْلُ بَيْنَ النُّقْطِ لِرَسْمِ الْأَشْكَالِ: ...

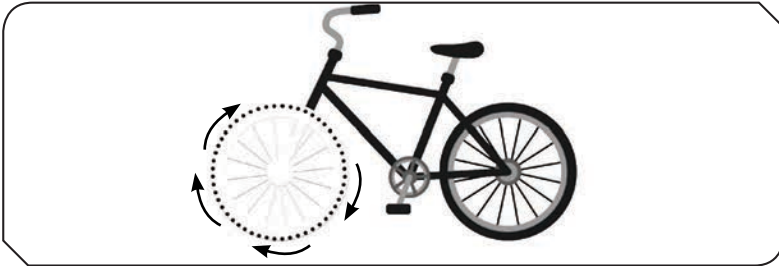
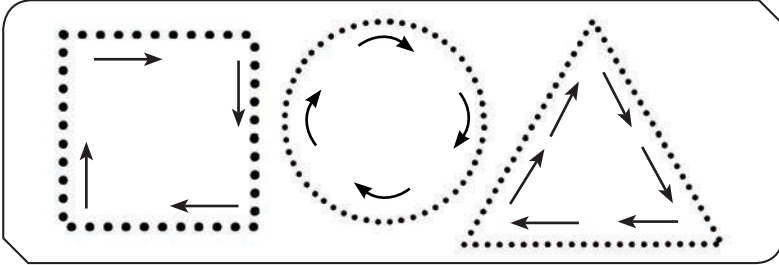
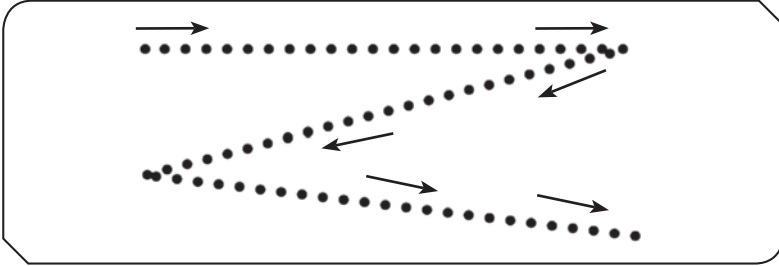



الدَّرْسُ السَّابِعُ

فِي الْمَدْرَسَةِ

مُخْرَجَاتُ الدَّرْسِ:

- يَتَوَقَّعُ مِنَ التَّلْمِيذِ فِي نَهَايَةِ الدَّرْسِ أَنْ:
1. يَتَعَرَّفَ الصُّورَةَ الْكُلِّيَّةَ لِلْمَدْرَسَةِ .
  2. يَصِفَ الصُّورَ الَّتِي تَمَثِّلُ جَوَانِبَ أَخْلَاقِيَّةَ فِي الْمَدْرَسَةِ .
  3. يَتَعَرَّفَ بَعْضَ الْأَشْيَاءِ الَّتِي يَجِدُهَا فِي الْمَدْرَسَةِ .

أَتَعَرَّفُ الصُّورَةَ:



أَصْفُ الصُّورِ الْآتِيَةِ:



أجد هذه الأشياء في مدرستي: 

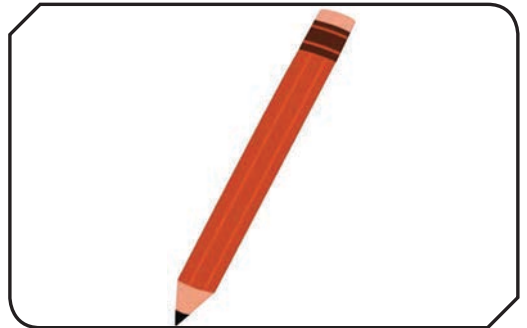
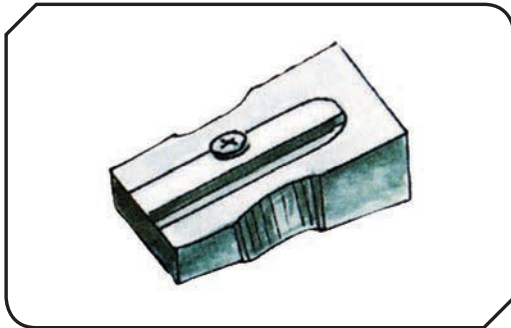
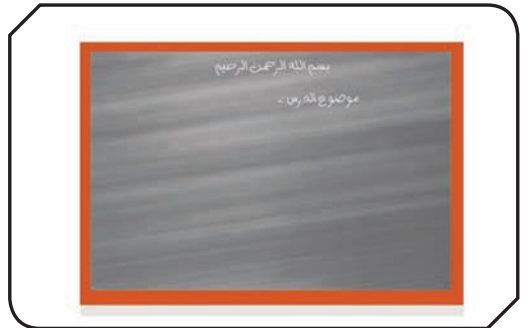
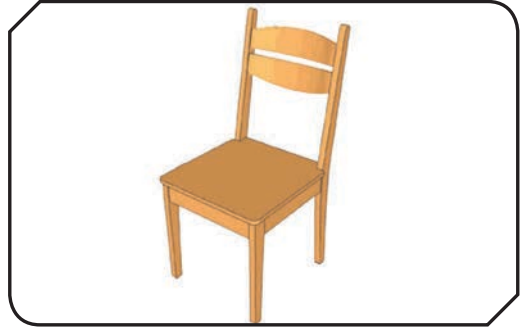
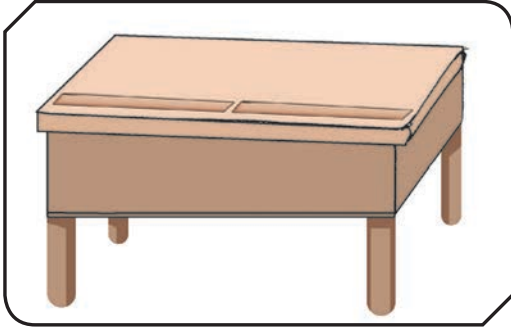

الدَّرْسُ الثَّامِنُ

فِي الْبَيْتِ

مُخْرَجَاتُ الدَّرْسِ:

يَتَوَقَّعُ مِنَ التَّلْمِيذِ فِي نَهَائَةِ الدَّرْسِ أَنْ:

١. يَتَعَرَّفُ بَعْضَ الْأَشْيَاءِ الْمَوْجُودَةِ فِي الْبَيْتِ .
٢. يَسْمِي صُورَ بَعْضِ الْأَشْيَاءِ وَالْأَمَاكِنِ الْمَوْجُودَةِ فِي الْبَيْتِ .

أَتَعَرَّفُ الصُّورَةَ:



أَصِفِ الصُّورَ الْآتِيَةَ:

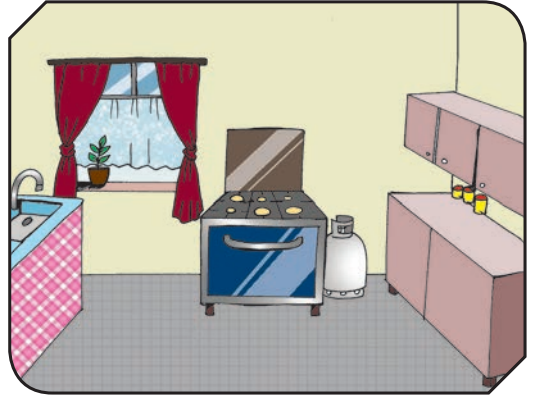
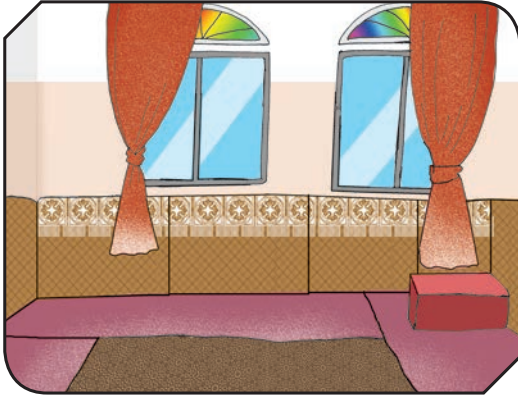
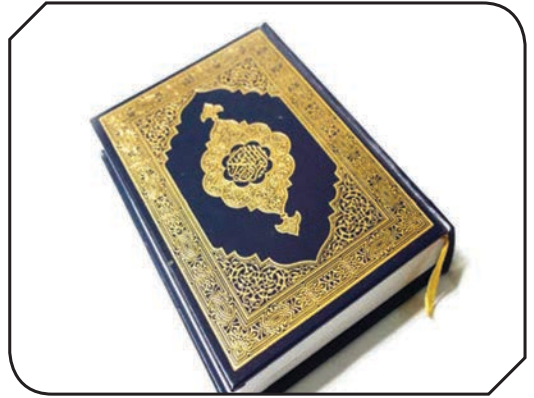

الدَّرْسُ التَّاسِعُ

التَّعْبِيرُ بِالصُّورَةِ

مُخْرَجَاتُ الدَّرْسِ:

- يُتَوَقَّعُ مِنَ التَّلْمِيذِ فِي نَهَائَةِ الدَّرْسِ أَنْ:
١. يَحَدِّدُ مَكُونَاتِ الصُّورَةِ الَّتِي أَمَامَهُ.
  ٢. يَصِفُ الصُّورَ الْجُزْئِيَّةَ لِتَكْوِينِ قِصَّةٍ.

أَعْبِرْ عَنِ الصُّورِ شَفْهِيًا:

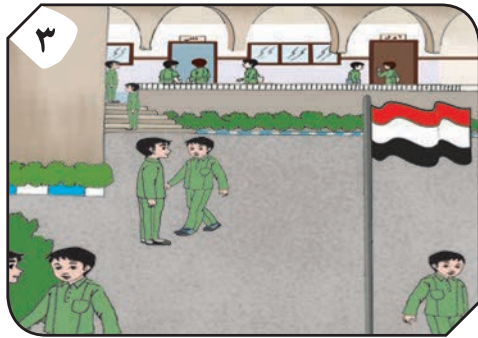
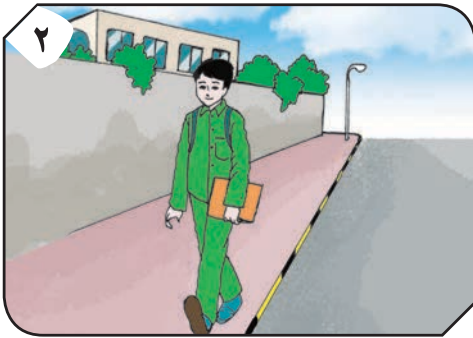

أرتب الصور الآتية لتكوين قصة:

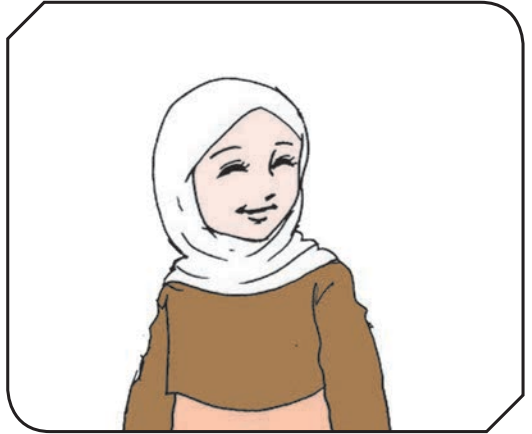

الدَّرْسُ الْعَاشِرُ

هَيَّا نَشْدُ\*

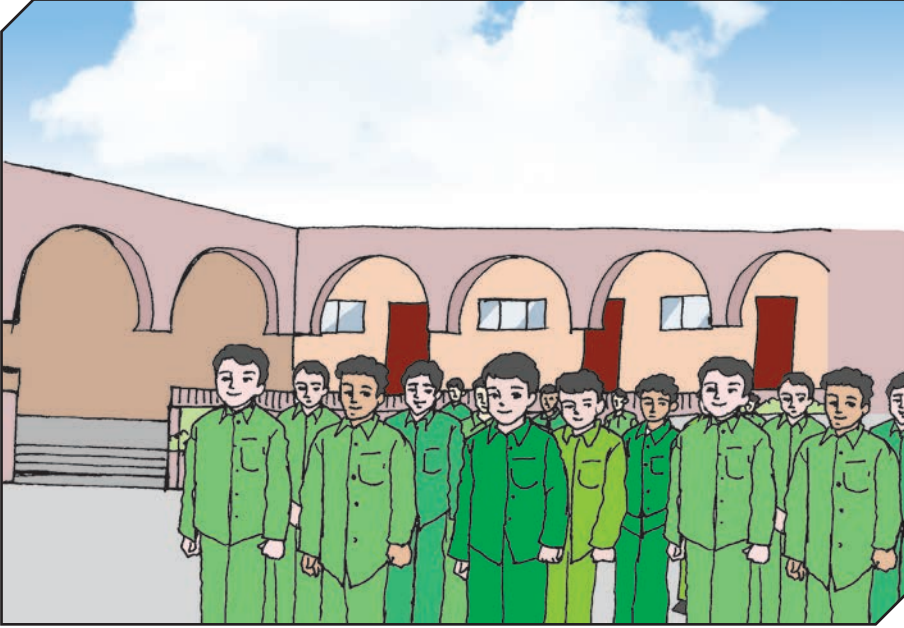

يَا مَدْرَسَتِي

أَحْلَى لُغَةٍ

نَحْلُو مَعَهَا

مَا أَرْوَعَهَا!

١- أَهْلًا أَهْلًا

٢- هَيَّا نَقْرًا

٣- نَكْبُرُ مَعَهَا

٤- لُغَتِي الْفُضْحَى

\*الشاعر: سليمان العيسى، ديوان الأطفال.



# تَقْوِيمُ الْوَحْدَةِ الْأُولَى

١- سَمِّ الصُّورِ الْآتِيَةَ:

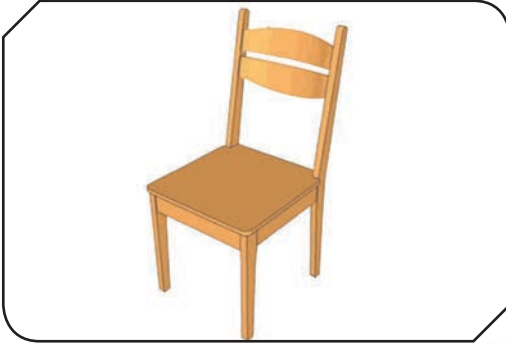
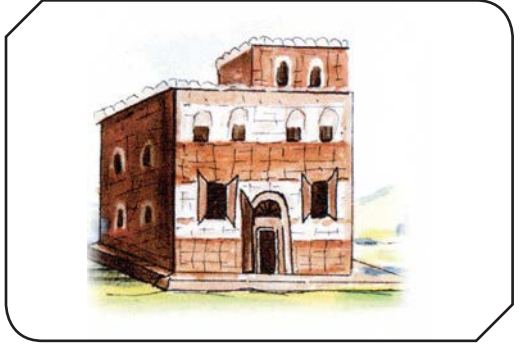
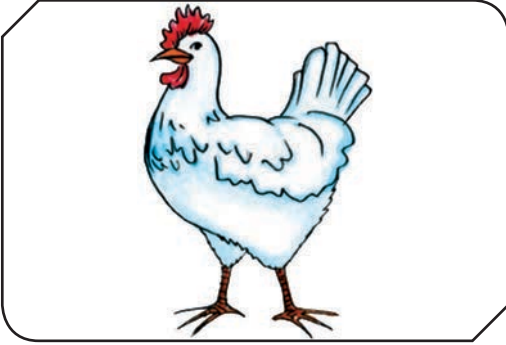
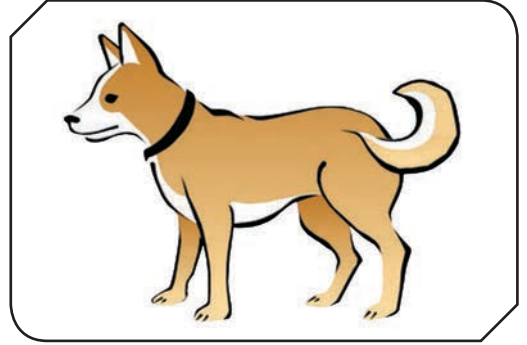
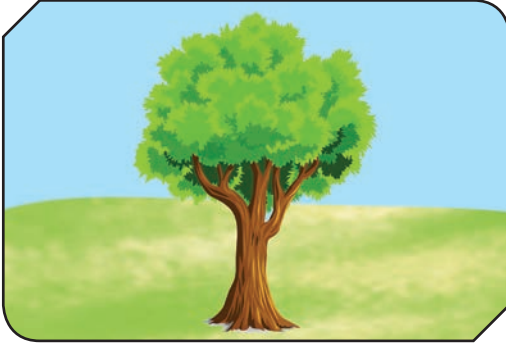

٢- صل بين الأشياء على نمط المثال:

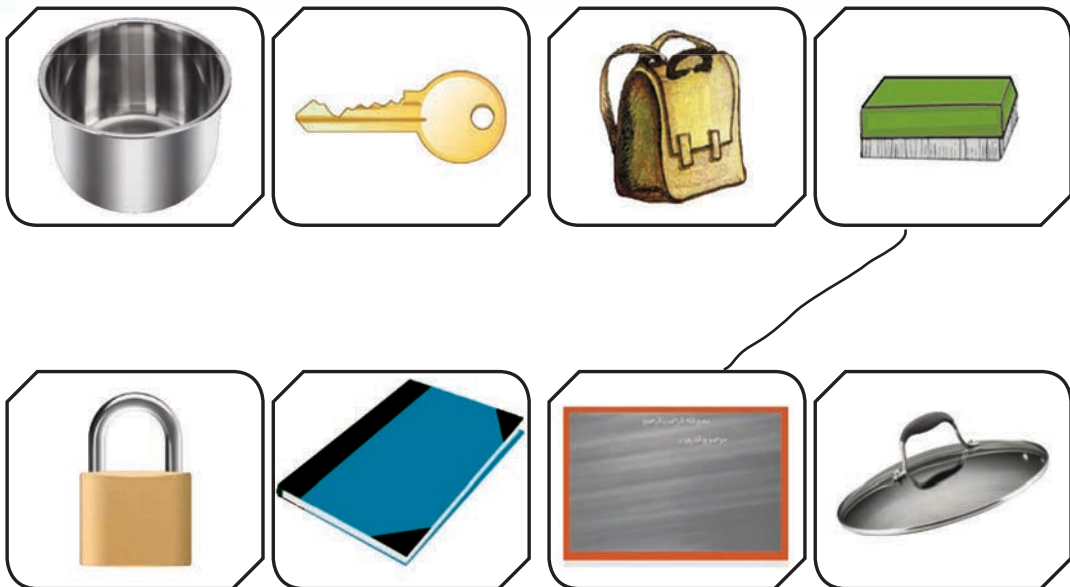

٣- ضع دائرة حول الصورة المختلفة:

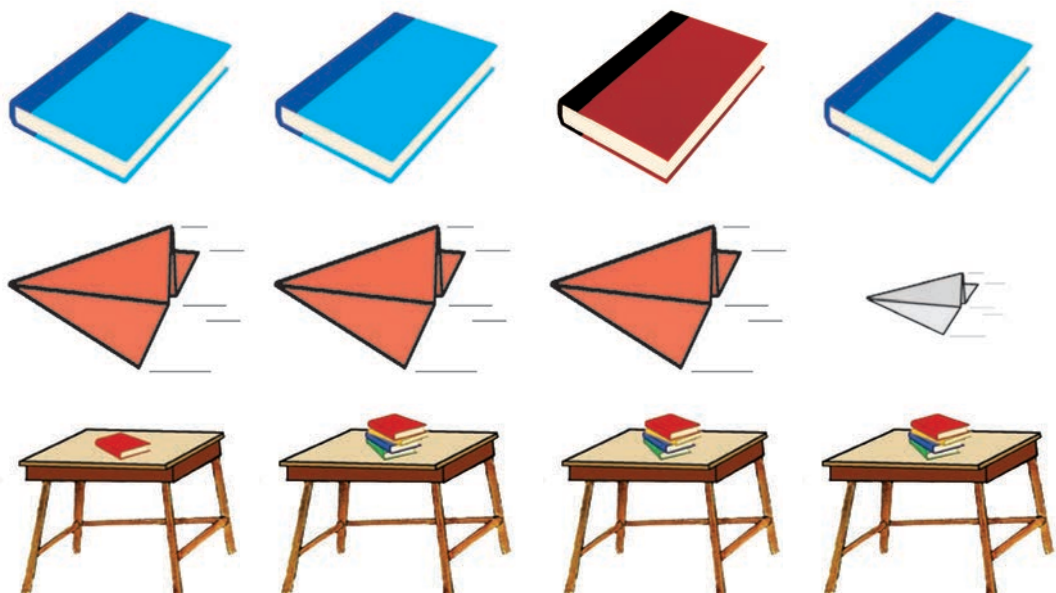

٤- صَلِّ بَيْنَ كُلِّ صُورَتَيْنِ مُتَمَاثِلَتَيْنِ:

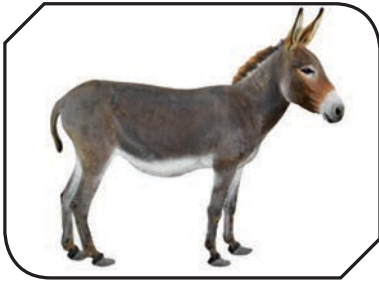
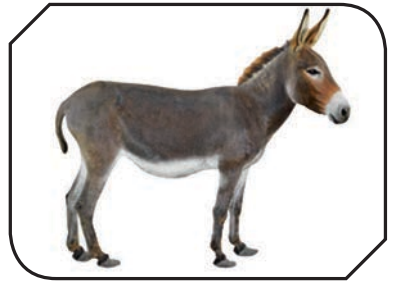
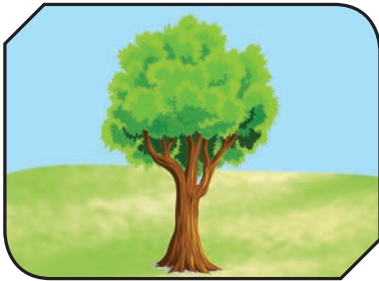

٥- اذْكُرْ أَسْمَاءَ الصُّورِ وَلَوْنَهَا:

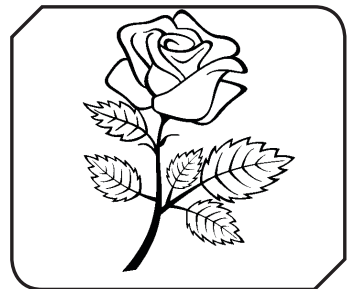
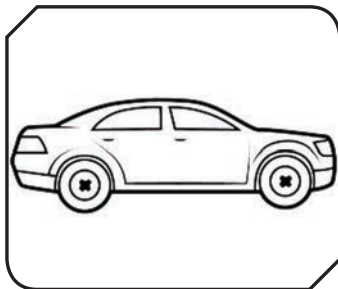
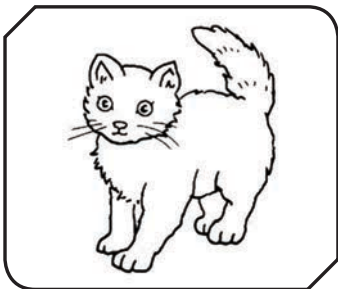

٦- لَوْنُ عِلْمِ بِلَادِي:

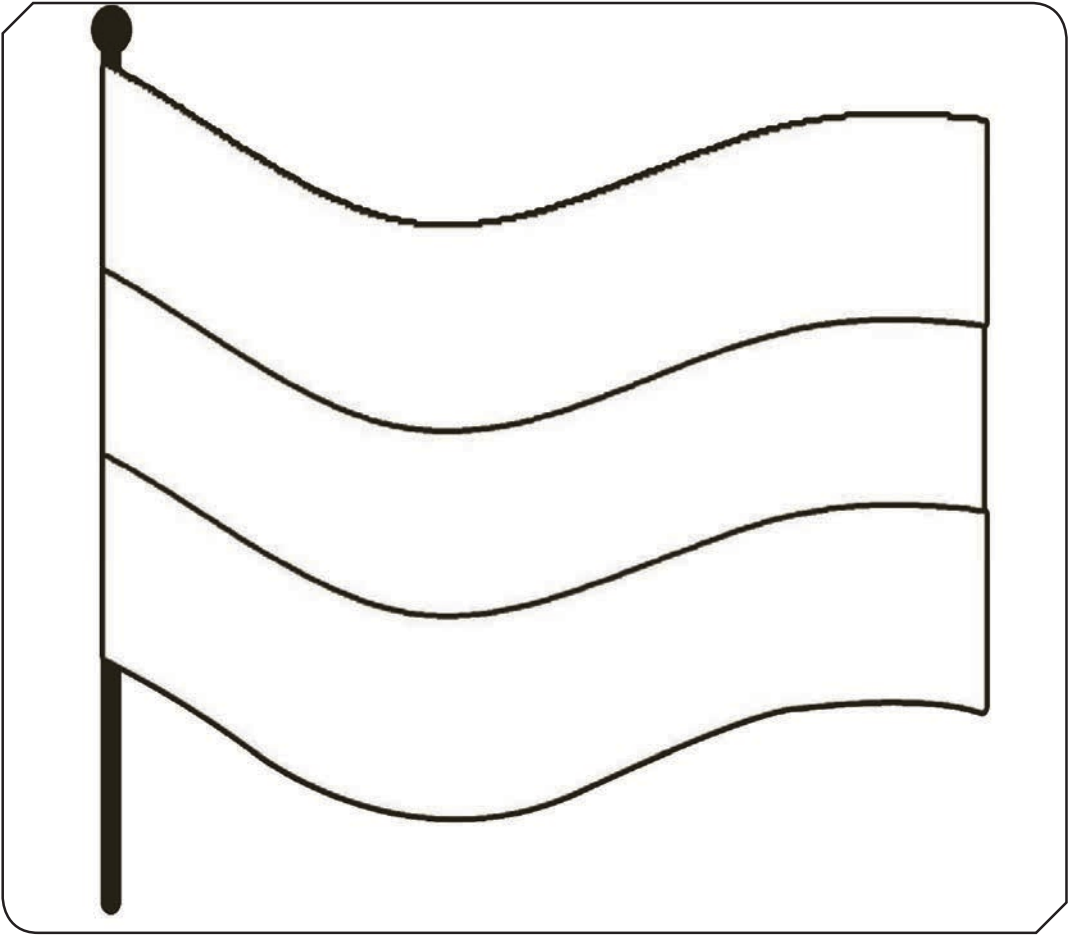

## الوَحْدَةُ الثَّانِيَّةُ

### مُخْرَجَاتِ الوَحْدَةِ الثَّانِيَّةِ :

يَتَوَقَّعُ مِنَ التَّلْمِيذِ فِي نِهَائَةِ الوَحْدَةِ أَنْ:

١. يَتَعَرَّفُ نَطْقَ أَصْوَاتِ الحُرُوفِ (أ،ب،ت،ث،ج،ح،خ).
٢. يَتَعَرَّفُ أَشْكَالَ الحُرُوفِ (أ،ب،ت،ث،ج،ح،خ).
٣. يُسَمِّي الحُرُوفَ (أ،ب،ت،ث،ج،ح،خ).
٤. يُمَيِّزُ أَصْوَاتَ الحُرُوفِ (أ-خ) اسْتِمَاعًا وَنُطْقًا، بِأَشْكَالِهَا المُخْتَلِفَةِ.
٥. يَنْطِقُ الحُرُوفَ (أ - خ) مَعَ حَرَكَاتِهَا القَصِيرَةِ وَالطَّوِيلَةِ نُطْقًا صَحِيحًا.
٦. يُحَدِّدُ أَصْوَاتَ الحُرُوفِ (أ-خ) بَعْدَ الاسْتِمَاعِ إِلَيْهَا فِي مَوَاضِعِهَا المُخْتَلِفَةِ.
٧. يَتَتَبَعُ الحُرُوفَ (أ-خ) فِي مَوَاضِعِهَا المُخْتَلِفَةِ.
٨. يُلَوِّنُ الحُرُوفَ (أ-خ) فِي الصُّورِ المَعْطَاةِ.
٩. يَكْتُبُ الحُرُوفَ (أ-خ) فِي مَوَاضِعِهَا المُخْتَلِفَةِ.
١٠. يَكْتُبُ كَلِمَاتٍ مَعْطَاةٍ بِصُورَةٍ صَحِيحَةٍ.

## الدَّرْسُ الْأَوَّلُ



# أَسْرَتِي

### مُخْرَجَاتُ الدَّرْسِ:

- يَتَوَقَّعُ مِنَ التَّلْمِيذِ فِي نَهَايَةِ الدَّرْسِ أَنْ:
١. يَنْطِقُ صَوْتَ الْحَرْفِ (أ) بِحَرَكَاتِهِ الْقَصِيرَةَ .
  ٢. يَتَعَرَّفُ شَكْلَ الْحَرْفِ (أ) فِي مَوَاضِعِهِ الْمُخْتَلِفَةِ.
  ٣. يُحَدِّدُ صَوْتَ الْحَرْفِ (أ) بَعْدَ الْاسْتِمَاعِ إِلَيْهِ فِي مَوَاضِعِهِ الْمُخْتَلِفَةِ.
  ٤. يُمَيِّزُ صَوْتَ الْحَرْفِ (أ) اسْتِمَاعًا وَنُطْقًا.
  ٥. يَكْتُبُ حَرْفَ (أ) فِي مَوَاضِعِهِ الْمُخْتَلِفَةِ.
  ٦. يَلْوَنُ حَرْفَ (أ) بِدَلَالَةِ الصُّورَةِ الْمُعْطَاةِ.
  ٧. يَكْتُبُ كَلِمَاتٍ مُعْطَاةٍ بِصُورَةٍ صَّحِيحَةٍ.



مَاذَا تَشَاهِدُ فِي الصُّورَةِ؟



أَنْطِقِ الْأَصْوَاتَ الْقَصِيرَةَ: (أ - إ - أُ) مُسْتَعِينًا بِالصُّورَةِ:



أُمِّي

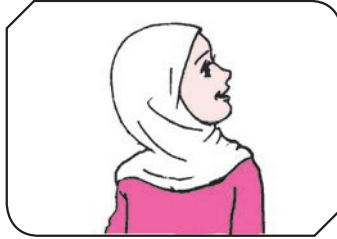

إِلْهَامُ



أَبِي

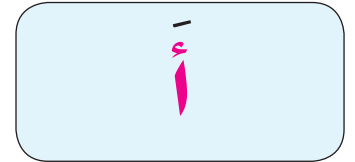
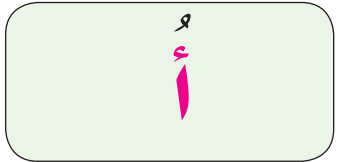

أَلَا حِظْ شَكْلَ الْحَرْفِ (أ) فِي أَوَّلِ الْكَلِمَةِ وَوَسْطِهَا وَآخِرِهَا:



الوَحْدَةُ الثَّانِيَّةُ: (أ - خ)

أَسْتَمِعُ ثُمَّ أَنْطِقُ صَوْتَ الْحَرْفِ (أ) فِي مَوَاضِعِهِ الْمُخْتَلِفَةِ مُسْتَعِينًا بِالصُّورَةِ:



قَرَأَ



سَأَلَ



أَحْمَدُ

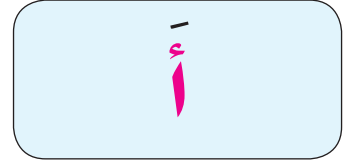
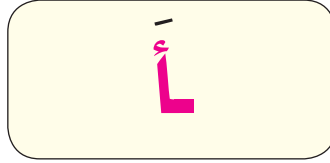
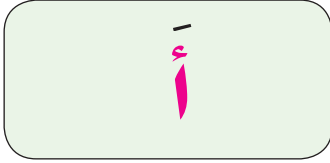

أَضَعُ دَائِرَةَ ○ حَوْلَ الْحَرْفِ (أ)، ثُمَّ أَقْرَأُ:

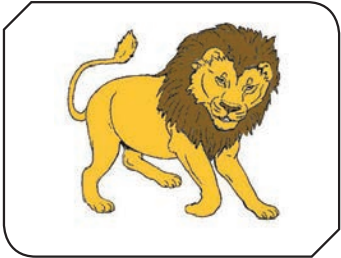

أَسَدٌ

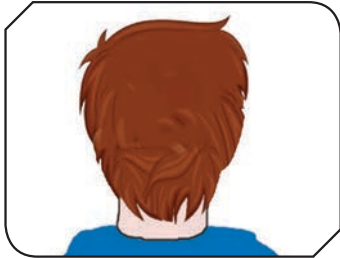

رَأْسٌ



قَرَأَ



أَصِلُ الْحَرْفَ (أ) بِصُورِ الْأَشْيَاءِ الَّتِي فِي أَوَّلِهَا أَوْ وَسَطِهَا أَوْ آخِرِهَا (أ):

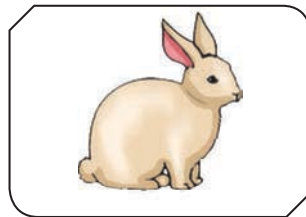
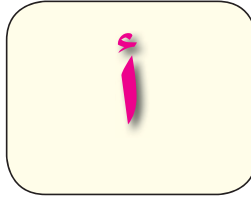

أصل الكلمات المتماثلة:

كأس

أحمد

سبأ

كأس

أحمد

سبأ

... أصل النقط:

ك

ح

أ

أتبع كتابة الحرف (أ) بالتلوين:

كأس

سبأ

سأ



أَكْتُبِ الْكَلِمَاتِ الْآتِيَةَ :



سبأ

كأس

أرنب

.....

.....

.....

.....

.....

.....

## الدَّرْسُ الثَّانِي

بِئِنَّا

### مُخْرَجَاتُ الدَّرْسِ:

يَتَوَقَّعُ مِنَ التَّلْمِيذِ فِي نَهَايَةِ الدَّرْسِ أَنْ:

١. يَنْطِقُ صَوْتَ الْحَرْفِ (ب) بِحَرَكَاتِهِ الْقَصِيرَةِ .
٢. يَتَعَرَّفُ شَكْلَ الْحَرْفِ (ب) فِي مَوَاضِعِهِ الْمُخْتَلِفَةِ .
٣. يُحَدِّدُ صَوْتَ الْحَرْفِ (ب) بَعْدَ الْاسْتِمَاعِ إِلَيْهِ فِي مَوَاضِعِهِ الْمُخْتَلِفَةِ .
٤. يَنْطِقُ صَوْتَ الْحَرْفِ (ب) بِحَرَكَاتِهِ الطَّوِيلَةِ .
٥. يُمَيِّزُ صَوْتَ الْحَرْفِ (ب) اسْتِمَاعًا وَنُطْقًا .
٦. يَكْتُبُ حَرْفَ (ب) فِي مَوَاضِعِهِ الْمُخْتَلِفَةِ .
٧. يَلَوِّنُ حَرْفَ (ب) بِدَلَالَةِ الصُّورَةِ الْمَعْطَاةِ .
٨. يَكْتُبُ كَلِمَاتٍ مَعْطَاةٍ بِصُورَةٍ صَّحِيحَةٍ .



مَاذَا تَشَاهِدُ فِي الصُّورَةِ؟

# ب

أَنْطِقِ الْأَصْوَاتَ الْقَصِيرَةَ (ب - ب - ب) مُسْتَعِينًا بِالصُّورَةِ:

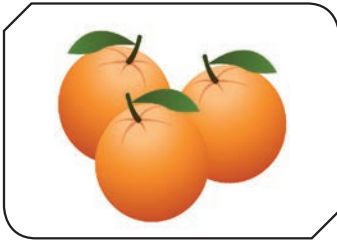

بُرْتُقَال

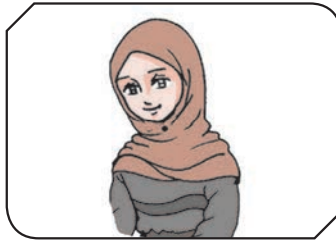

بِنْت

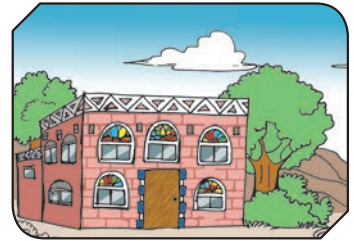

بَيْت



أَلْحِظْ شَكْلَ الْحَرْفِ (ب) فِي أَوَّلِ الْكَلِمَةِ وَوَسْطِهَا وَآخِرِهَا:



الْوَحْدَةُ الثَّانِيَّةُ: (أ - خ)

أَسْمِعْ ثُمَّ أَنْطِقْ صَوْتَ الْحَرْفِ (ب) فِي مَوَاضِعِهِ الْمُخْتَلِفَةِ مُسْتَعِينًا بِالصُّورَةِ:

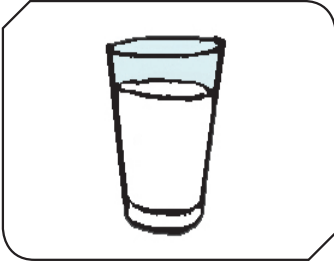

حَلِيبٌ

ب



خَبِزْ

ب



بَيْتٌ

ب

أَصِلْ الْحَرْفَ (ب) بِصُورِ الْأَشْيَاءِ الَّتِي فِي أَوَّلِهَا أَوْ وَسَطِهَا أَوْ آخِرِهَا (ب):

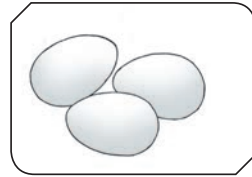
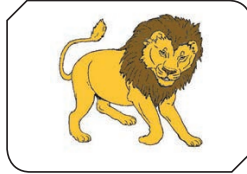
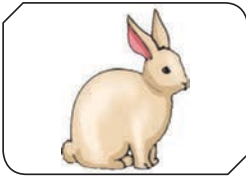

ب

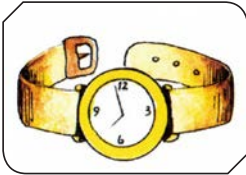

الوَحْدَةُ الثَّانِيَّةُ: (أ - خ)

أَضَع دَائِرَةً ○ حَوْلَ الْحَرْفِ (ب)، ثُمَّ أَقْرَأْ: 

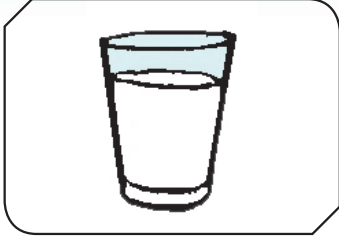

حَلِيبٌ



بَرْتَقَالٌ



بَيْتٌ

أَنْطِقِ الْأَصْوَاتَ الطَّوِيلَةَ (بَا - بِي - بُو): 

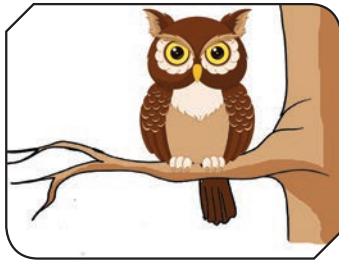

بُومَةٌ

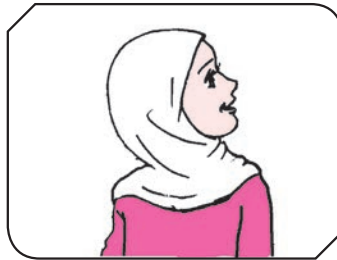

عَبِيرٌ



نَبَاتٌ

بُو

بِي

بَا

أَضَع دَائِرَةً ○ حَوْلَ الْحَرْفِ (ب)، ثُمَّ أَقْرَأْ: 

خَبْزٌ

بَنْتٌ

كَلْبٌ

بَيْتٌ

حَلِيبٌ

مَطْبَخٌ

أصل الكلمات المتماثلة: 

بَاب

بَيْت

مَطْبِخ

بَاب

بَيْت

مَطْبِخ

... أصل النقط: 

ب

ب

ب

أَتَّبِعْ كِتَابَةَ الْحَرْفِ (ب) بِالتَّلْوِينِ: 

خَبِز

حَلِيب

بَيْت



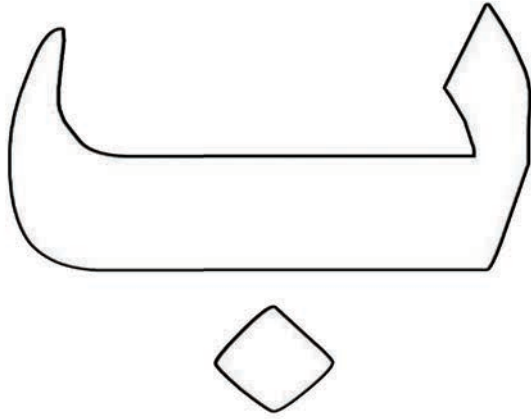

أَكْتُبِ الْكَلِمَاتِ الْآتِيَةَ:



كتاب

حليب

خبز

بيت

.....

.....

.....

.....

.....

.....

.....

.....

الدَّرْسُ الثَّالِثُ

مَزْرَعَتُنَا

مُخْرَجَاتُ الدَّرْسِ:

- يُتَوَقَّعُ مِنَ التَّلْمِيذِ فِي نَهَائَةِ الدَّرْسِ أَنْ:
١. يَنْطِقَ صَوْتَ الْحَرْفِ (ت) بِحَرَكَاتِهِ الْقَصِيرَةِ .
  ٢. يَتَعَرَّفَ شَكْلَ الْحَرْفِ (ت) فِي مَوَاضِعِهِ الْمُخْتَلِفَةِ.
  ٣. يُحَدِّدَ صَوْتَ الْحَرْفِ (ت) بَعْدَ الْإِسْتِمَاعِ إِلَيْهِ فِي مَوَاضِعِهِ الْمُخْتَلِفَةِ.
  ٤. يَنْطِقَ صَوْتَ الْحَرْفِ (ت) بِحَرَكَاتِهِ الطَّوِيلَةِ.
  ٥. يُمَيِّزُ صَوْتَ الْحَرْفِ (ت) اسْتِمَاعًا وَنُطْقًا.
  ٦. يَكْتُبُ حَرْفَ (ت) فِي مَوَاضِعِهِ الْمُخْتَلِفَةِ.
  ٧. يُلَوِّنُ حَرْفَ (ت) بِدَلَالَةِ الصُّورَةِ الْمَعْطَاةِ.
  ٨. يَكْتُبُ كَلِمَاتٍ مَعْطَاةٍ بِصُورَةٍ صَحِيحَةٍ.



مَاذَا تَشَاهِدُ فِي الصُّورَةِ؟



أنطق الأصوات القصيرة (ت - ت - ت) مُستعِينًا بالصُّورَةَ:

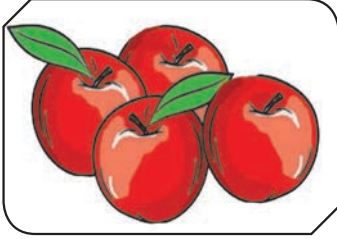

تفاح



تبَن



تمر



ألاحظ شكل الحرف (ت) في أول الكلمة ووسطها وآخرها:



أَسْمِعْ ثُمَّ أَنْطِقْ صَوْتَ الْحَرْفِ (ت) فِي مَوَاضِعِهِ الْمُخْتَلِفَةِ مُسْتَعِينًا بِالصُّورَةِ:



بَيْت



فَسْتَق

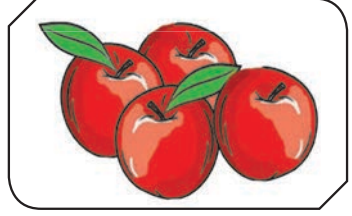

تَفَاح

ت

ت

ت

أَصِلْ الْحَرْفَ (ت) بِصُورِ الْأَشْيَاءِ الَّتِي فِي أَوَّلِهَا أَوْ وَسَطِهَا أَوْ آخِرِهَا (ت):



ت



الوَحْدَةُ الثَّانِيَّةُ: (أ - خ)

أَضَع دَائِرَةَ ○ حَوْلَ الْحَرْفِ (ت)، ثُمَّ أَقْرَأْ: 

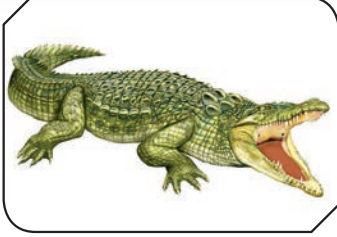

تَمْسَاح

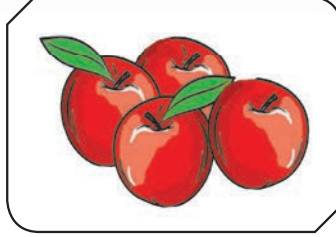

تَفَاح



تَمْرَةٌ

أَنْطِقِ الْأَصْوَاتِ الطَّوِيلَةَ (تَا - تِي - تُو): 



زَيْتُون



تَيْن



بَسْتَان

تُو

تِي

تَا

أَضَع دَائِرَةَ ○ حَوْلَ الْحَرْفِ (ت)، ثُمَّ أَقْرَأْ: 

حَوْت

تَمْر

نَبْت

كُتِب

تَفَاح

ثَابِت

الوَحْدَةُ الثَّانِيَّةُ: (أ - خ)

أصل الكلمات المتماثلة: 

زيتون

تفاح

تفاح

زيتون

ثابت

ثابت

... أصل النقط: 

تُ

تِ

تَ

أتبع كتابة الحرف (ت) بالتلوين: 

حوت

كتب

تفاح

أَلَوْنُ حَرْفِ (ت):

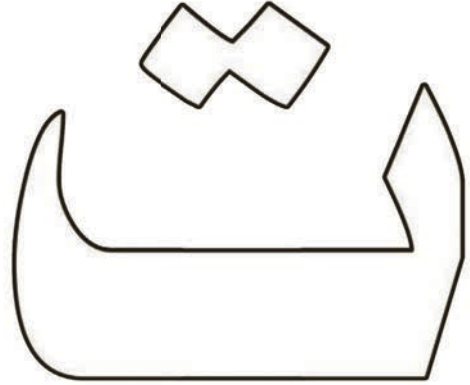

اَكْتُبِ الكَلِمَاتِ الْآتِيَةَ:



تمر

توت

بتول

تفاح

.....

.....

.....

.....

.....

.....

.....

.....

الدَّرْسُ الرَّابِعُ

المَحْرَآتُ ث

مُخْرَجَاتُ الدَّرْسِ:

يَتَوَقَّعُ مِنَ التَّلْمِيذِ فِي نَهَائَةِ الدَّرْسِ أَنْ:

١. يَنْطِقُ صَوْتَ الحَرْفِ (ث) بِحَرَكَاتِهِ القَصِيرَةِ.
٢. يَتَعَرَّفُ شَكْلَ الحَرْفِ (ث) فِي مَوَاضِعِهِ المُخْتَلِفَةِ.
٣. يَحْدُدُ صَوْتَ الحَرْفِ (ث) بَعْدَ الاسْتِمَاعِ إِلَيْهِ فِي مَوَاضِعِهِ المُخْتَلِفَةِ.
٤. يَنْطِقُ صَوْتَ الحَرْفِ (ث) بِحَرَكَاتِهِ الطَّوِيلَةِ.
٥. يُمَيِّزُ صَوْتَ الحَرْفِ (ث) اسْتِمَاعًا وَنُطْقًا.
٦. يَكْتُبُ حَرْفَ (ث) فِي مَوَاضِعِهِ المُخْتَلِفَةِ.
٧. يَلَوِّنُ حَرْفَ (ث) بِدَلَالَةِ الصُّورَةِ المَعْطَاةِ.
٨. يَكْتُبُ كَلِمَاتٍ مَعْطَاةٍ بِصُورَةٍ صَحِيحَةٍ.

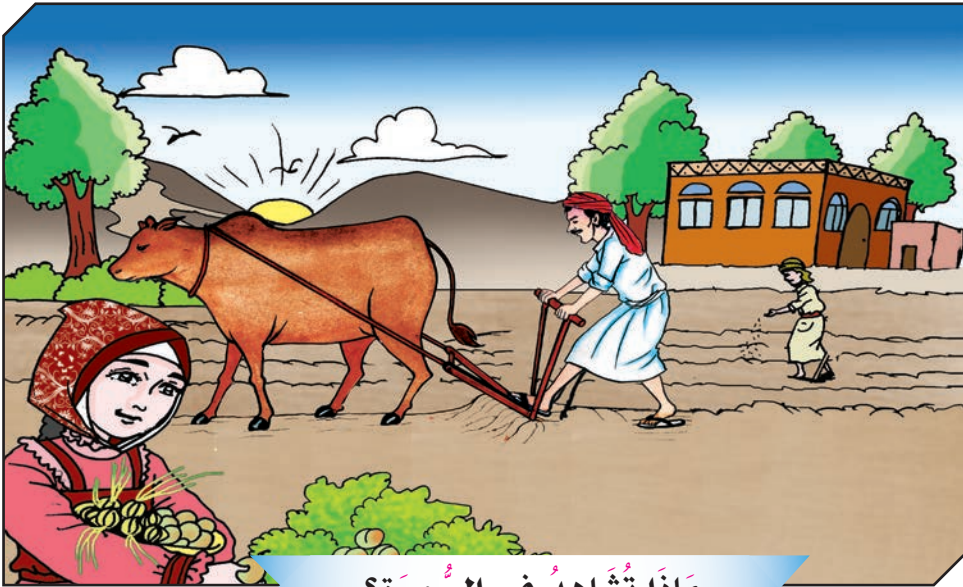

مَاذَا تَشَاهِدُ فِي الصُّورَةِ؟





أَنْطِقِ الْأَصْوَاتَ الْقَصِيرَةَ (ث - ث - ث) مُسْتَعِينًا بِالصُّورَةِ:

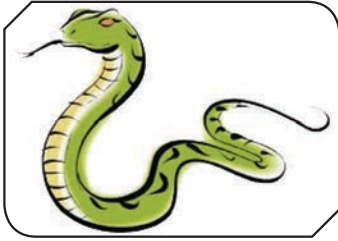

تُعْبَانُ



تَمَارٌ

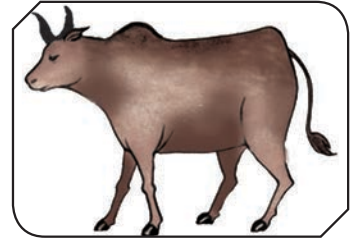

تَوْرٌ

ث

ث

ث

أَلَا حِظْ شَكْلَ الْحَرْفِ (ث) فِي أَوَّلِ الْكَلِمَةِ وَوَسَطِهَا وَآخِرِهَا:



ث

ث

ث

أَسْمِعْ ثُمَّ أَنْطِقْ صَوْتَ الْحَرْفِ (ث) فِي مَوَاضِعِهِ الْمَخْتَلِفَةِ مُسْتَعِينًا بِالصُّورَةِ:

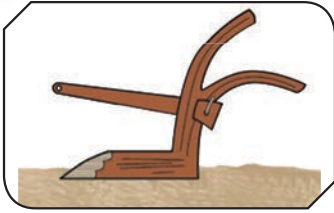

مَحْرَاتٌ



كَمْثَرِي



ثَمْرَةٌ



أَصْلُ الْحَرْفِ (ث) بِصُورِ الْأَشْيَاءِ الَّتِي فِي أَوَّلِهَا أَوْ وَسَطِهَا أَوْ آخِرِهَا (ث):

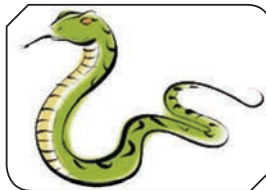
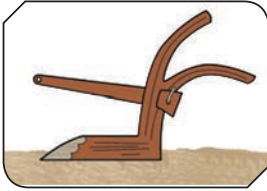
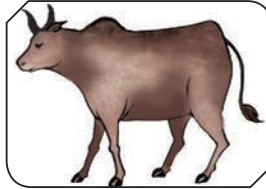

الْوَحْدَةُ الثَّانِيَّةُ: (أ - خ)

أَضَعُ دَائِرَةَ ○ حَوْلَ الْحَرْفِ (ث)، ثُمَّ أَقْرَأُ: 



ثِيَابٌ



ثَلَاجَةٌ

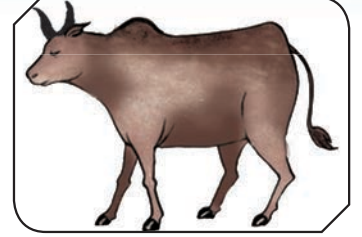

ثَوْرٌ

أَنْطِقُ الْأَصْوَاتَ الطَّوِيلَةَ (ثَا - ثِي - ثُو): 



ثُومٌ

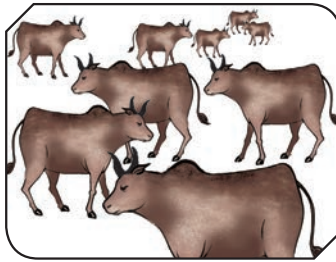

ثِيرَانٌ



ثَابِتٌ

ثُو

ثِي

ثَا

أَضَعُ دَائِرَةَ ○ حَوْلَ الْحَرْفِ (ث)، ثُمَّ أَقْرَأُ: 

ثِيثٌ

بَحَثٌ

ثَوْرٌ

هَيْثُمْ

كُوْثِرٌ

مَحْرَاثٌ

أصل الكلمات المتماثلة: 

هَيْثَم

ثَائِر

لَيْث

لَيْث

ثَائِر

هَيْثَم

... أصل النقط: 

ثُ

ثِ

ثَ

أَتَّبِعْ كِتَابَةَ الْحَرْفِ (ث) بِالتَّلْوِينِ: 

مِحْرَاث

لَيْث

ثَوْر

أَلُونِ حَرْفَ (ث):

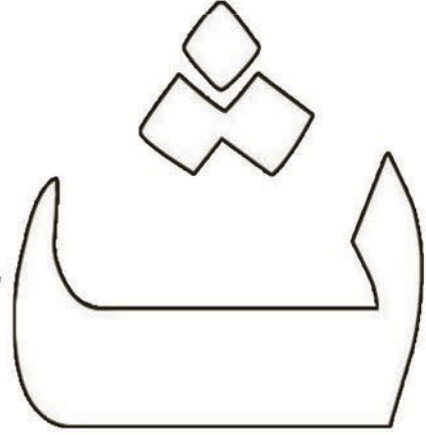
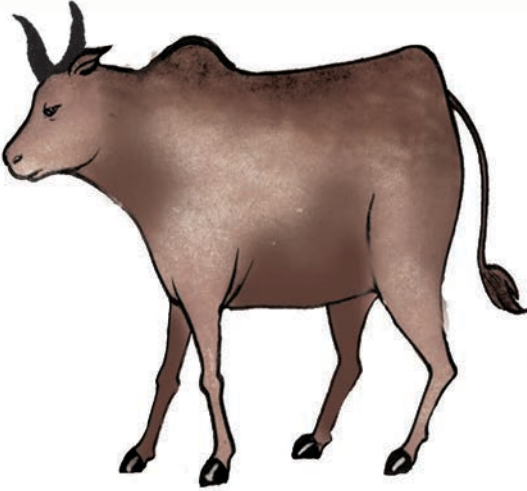

اَكْتُبِ الكَلِمَاتِ الْآتِيَةَ:

ثعبان

هيثم

محرات

ثائر

.....

.....

.....

.....

.....

.....

.....

.....

الدَّرْسُ الْخَامِسُ

ج

الجَبَلُ

مُخْرَجَاتُ الدَّرْسِ:

- يَتَوَقَّعُ مِنَ التَّلْمِيذِ فِي نَهَايَةِ الدَّرْسِ أَنْ:
١. يَنْطِقُ صَوْتِ الْحَرْفِ (ج) بِحَرَكَاتِهِ الْقَصِيرَةِ .
  ٢. يَتَعَرَّفُ شَكْلَ الْحَرْفِ (ج) فِي مَوَاضِعِهِ الْمُخْتَلِفَةِ.
  ٣. يَحَدِّدُ صَوْتِ الْحَرْفِ (ج) بَعْدَ الْاسْتِمَاعِ إِلَيْهِ فِي مَوَاضِعِهِ الْمُخْتَلِفَةِ.
  ٤. يَنْطِقُ صَوْتِ الْحَرْفِ (ج) بِحَرَكَاتِهِ الطَّوِيلَةِ.
  ٥. يُمَيِّزُ صَوْتِ الْحَرْفِ (ج) اسْتِمَاعًا وَنُطْقًا.
  ٦. يَكْتُبُ حَرْفَ (ج) فِي مَوَاضِعِهِ الْمُخْتَلِفَةِ.
  ٧. يَلْوَنُ حَرْفَ (ج) بِدَلَالَةِ الصُّورَةِ الْمَعْطَاةِ.
  ٨. يَكْتُبُ كَلِمَاتٍ مَعْطَاةٍ بِصُورَةٍ صَّحِيحَةٍ.



مَاذَا تَشَاهِدُ فِي الصُّورَةِ؟

# ج

أَنْطِقِ الْأَصْوَاتَ الْقَصِيرَةَ (ج - ج - ج) مُسْتَعِينًا بِالصُّورَةِ:



رَجُلٌ



جَمَالٌ



جَبَلٌ

ج

ج

ج

أَلِاحِظْ شَكْلَ الْحَرْفِ (ج) فِي أَوَّلِ الْكَلِمَةِ وَوَسْطِهَا وَآخِرِهَا:



ج

ج

ج

الوَحْدَةُ الثَّانِيَّةُ: (أ - ح)

أَسْمِعْ ثُمَّ أَنْطِقْ صَوْتَ الْحَرْفِ (ج) فِي مَوَاضِعِهِ الْمُخْتَلِفَةِ مُسْتَعِينًا بِالصُّورَةِ:



بُرْج

ج



شَجَر

ج



جَمَل

ج

أَصْلُ الْحَرْفِ (ج) بِصُورِ الْأَشْيَاءِ الَّتِي فِي أَوَّلِهَا أَوْ وَسَطِهَا أَوْ آخِرِهَا (ج):

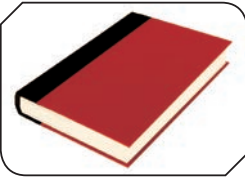

ج

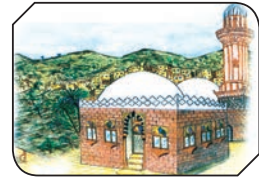
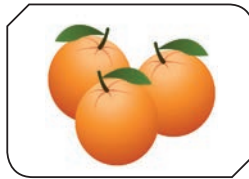



الْوَحْدَةُ الثَّانِيَّةُ: (أ - خ)

أَضَعُ دَائِرَةَ ○ حَوْلَ الْحَرْفِ (ج)، ثُمَّ أَقْرَأُ: 



جِبَالٌ



جُنْدِيٌّ



جَبَلٌ

أَنْطِقُ الْأَصْوَاتَ الطَّوِيلَةَ (جَا - جِي - جُو): 

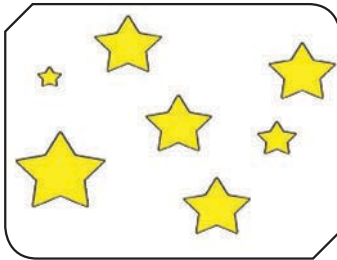

نُجُومٌ

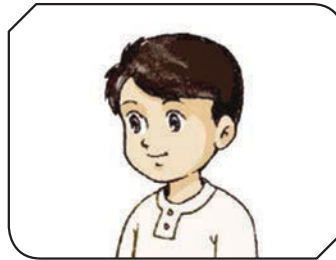

مُجِيبٌ



جَامِعٌ

جُو

جِي

جَا

أَضَعُ دَائِرَةَ ○ حَوْلَ الْحَرْفِ (ج)، ثُمَّ أَقْرَأُ: 

جُنْدِيٌّ

جِبَالٌ

جَزْرٌ

بُرْجٌ

رَجُلٌ

دَرْجٌ

أصل الكلمات المتماثلة:

شجر

جبل

برج

برج

جبل

شجر

... أصل النقط:

ج

ج

ج

أتبع كتابة الحرف (ج) بالتلوين:

شجر

برج

جبل

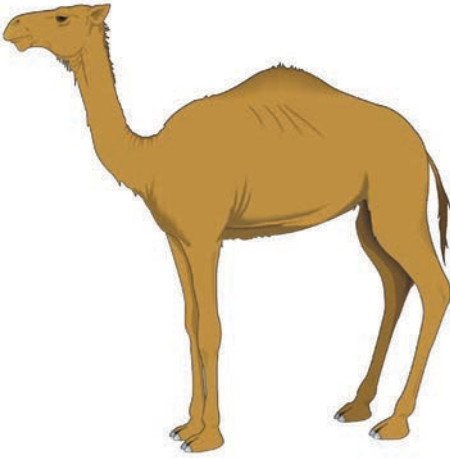

أَكْتُبُ الكَلِمَاتِ الآتِيَةَ: 

برج

رجل

جمل

جبل

.....

.....

.....

.....

.....

.....

.....

.....

الدَّرْسُ السَّادِسُ

ح

الْحَدِيثُ

مُخْرَجَاتُ الدَّرْسِ:

- يَتَوَقَّعُ مِنَ التَّلْمِيذِ فِي نَهَائَةِ الدَّرْسِ أَنْ:
١. يَنْطِقُ صَوْتِ الْحَرْفِ (ح) بِحَرَكَاتِهِ الْقَصِيرَةِ .
  ٢. يَتَعَرَّفُ شَكْلَ الْحَرْفِ (ح) فِي مَوَاضِعِهِ الْمُخْتَلِفَةِ.
  ٣. يَحَدِّدُ صَوْتِ الْحَرْفِ (ح) بَعْدَ الْاسْتِمَاعِ إِلَيْهِ فِي مَوَاضِعِهِ الْمُخْتَلِفَةِ.
  ٤. يَنْطِقُ صَوْتِ الْحَرْفِ (ح) بِحَرَكَاتِهِ الطَّوِيلَةَ.
  ٥. يُمَيِّزُ صَوْتِ الْحَرْفِ (ح) اسْتِمَاعًا وَنُطْقًا.
  ٦. يَكْتُبُ حَرْفَ (ح) فِي مَوَاضِعِهِ الْمُخْتَلِفَةِ.
  ٧. يُلَوِّنُ حَرْفَ (ح) بِدَلَالَةِ الصُّورَةِ الْمُعْطَاةِ.
  ٨. يَكْتُبُ كَلِمَاتٍ مُعْطَاةً بِصُورَةٍ صَحِيحَةٍ.

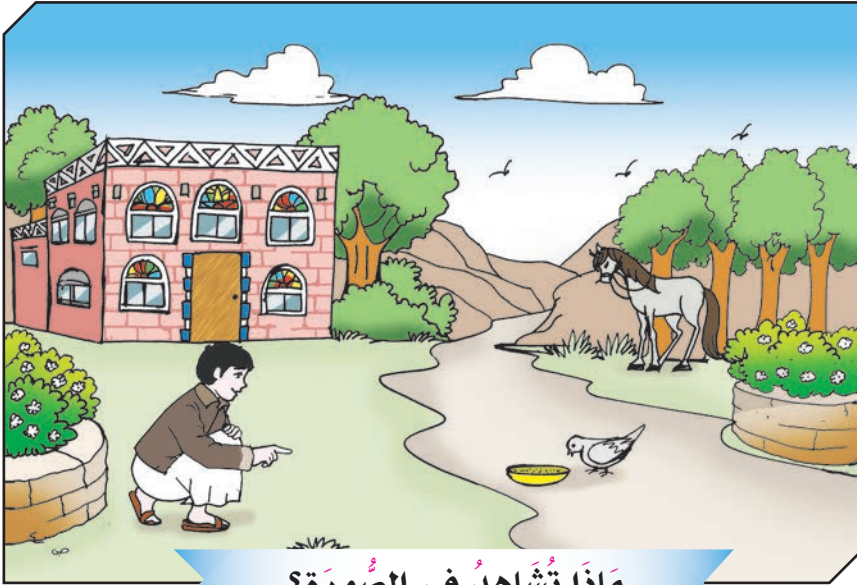

مَاذَا تَشَاهِدُ فِي الصُّورَةِ؟

# ح

أَنْطِقِ الْأَصْوَاتَ الْقَصِيرَةَ (ح - ح - ح) مُسْتَعِينًا بِالصُّورَةِ:

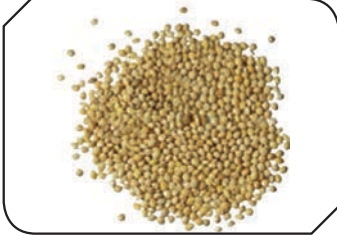

حَبُوب



حِصَان



حَمَامَةٌ

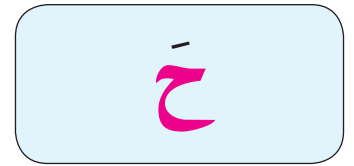
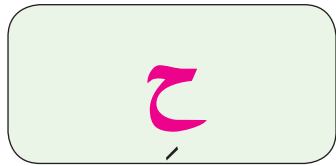
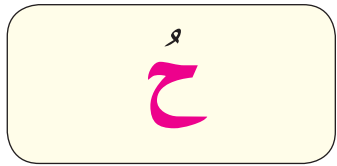

أَلِاحِظْ شَكْلَ الْحَرْفِ (ح) فِي أَوَّلِ الْكَلِمَةِ وَوَسَطِهَا وَآخِرِهَا:



أَسْمِعْ ثُمَّ أَنْطِقْ صَوْتَ الْحَرْفِ (ح) فِي مَوَاضِعِهِ الْمُخْتَلِفَةِ مُسْتَعِينًا بِالصُّورَةِ:

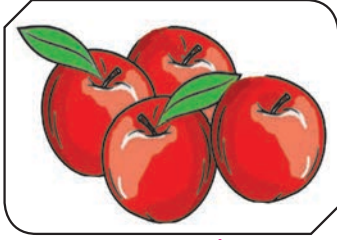

تَفَاح

ح

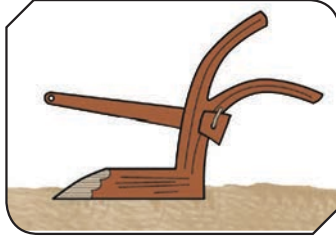

مَحْرَاث

ح



حَبُوب

ح

أَصِلْ الْحَرْفَ (ح) بِصُورِ الْأَشْيَاءِ الَّتِي فِي أَوَّلِهَا أَوْ وَسَطِهَا أَوْ آخِرِهَا (ح):



ح

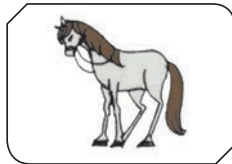
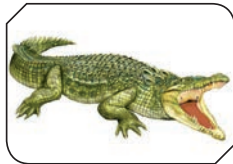

الوَحْدَةُ الثَّانِيَّةُ: (أ - خ)

أَضَعُ دَائِرَةَ ○ حَوْلَ الْحَرْفِ (ح)، ثُمَّ أَقْرَأُ: 

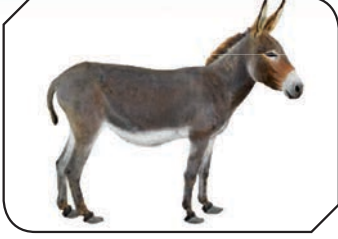

حَمَارٌ

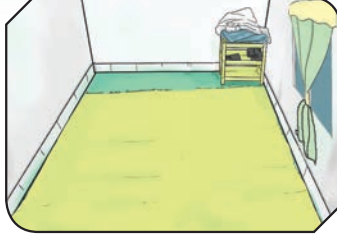

حُجْرَةٌ



حَبْلٌ

أَنْطِقُ الْأَصْوَاتَ الطَّوِيلَةَ (حَا - حِي - حُو): 



حُوتٌ



صَحِيفَةٌ



حَافِلَةٌ

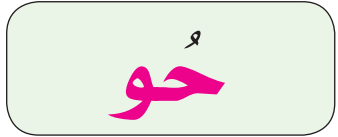

حُو



حِي

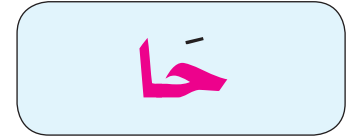

حَا

أَضَعُ دَائِرَةَ ○ حَوْلَ الْحَرْفِ (ح)، ثُمَّ أَقْرَأُ: 

أَحْمَدُ

مَلْحٌ

حِصَانٌ

حَبْلٌ

تَفَاحٌ

صَحْنٌ

أصل الكلمات المتماثلة:

تفاح

حمامة

صحن

تفاح

حمامة

صحن

... أصل النقط:

ح

ح

ح

أتتبع كتابة الحرف (ح) بالتلوين:

حبوب

تمساح

حمامة

تفاح

لحم

محراث



ألون حَرْف (ح):



أَكْتُبُ الكَلِمَاتِ الآتِيَةَ:

حمامة

تفاح

سحاب

حصان

.....

.....

.....

.....

.....

.....

.....

.....

الدَّرْسُ السَّابِعُ

خ

خُضْرَوَاتٌ مُخْتَارٌ

مُخْرَجَاتُ الدَّرْسِ:

١. يُتَوَقَّعُ مِنَ التَّلْمِيذِ فِي نِهَائَةِ الدَّرْسِ أَنْ:
٢. يَتَعَرَّفَ سَكْلَ الحَرْفِ (خ) فِي مَوَاضِعِهِ المَخْتَلِفَةِ.
٣. يُحَدِّدُ صَوْتَ الحَرْفِ (خ) بَعْدَ الاسْتِمَاعِ إِلَيْهِ فِي مَوَاضِعِهِ المَخْتَلِفَةِ.
٤. يُنْطِقُ صَوْتَ الحَرْفِ (خ) بِحَرَكَاتِهِ الطَّوِيلَةَ.
٥. يُمَيِّزُ صَوْتَ الحَرْفِ (خ) اسْتِمَاعًا وَنُطْقًا.
٦. يَكْتُبُ حَرْفَ (خ) فِي مَوَاضِعِهِ المَخْتَلِفَةِ.
٧. يَلْوَنُ حَرْفَ (خ) بِدَلَالَةِ الصُّورَةِ المَعْطَاةِ.
٨. يَكْتُبُ كَلِمَاتٍ مَعْطَاةٍ بِصُورَةٍ صَحِيحَةٍ.



مَاذَا تَشَاهِدُ فِي الصُّورَةِ؟

# خ

أَنطِقِ الْأَصْوَاتَ الْقَصِيرَةَ (خ - خ - خ) مُسْتَعِينًا بِالصُّورَةِ:



خَرْشُوف

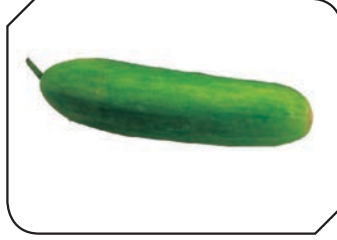

خِيَار



خَس

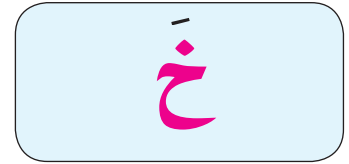
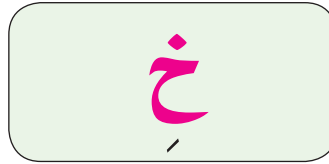

أَلَا حِظُّ شَكْلِ الْحَرْفِ (خ) فِي أَوَّلِ الْكَلِمَةِ وَوَسَطِهَا وَآخِرِهَا:



## الوَحْدَةُ الثَّانِيَّةُ: (أ - خ)

أَسْمِعْ ثُمَّ أَنْطِقْ صَوْتَ الْحَرْفِ (خ) فِي مَوَاضِعِهِ الْمُخْتَلِفَةِ مُسْتَعِينًا بِالصُّورَةِ:



بَطِيخٌ

خ



مُخْتَارٌ

خ



خُبْزٌ

خ

أَصِلْ الْحَرْفَ (خ) بِصُورِ الْأَشْيَاءِ الَّتِي فِي أَوَّلِهَا أَوْ وَسَطِهَا أَوْ آخِرِهَا (خ):



خ

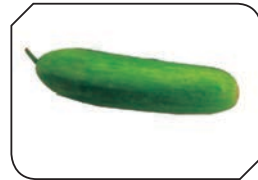

الوَحْدَةُ الثَّانِيَّةُ: (أ - خ)

أَضَعُ دَائِرَةَ ○ حَوْلَ الْحَرْفِ (خ)، ثُمَّ أَقْرَأُ: 

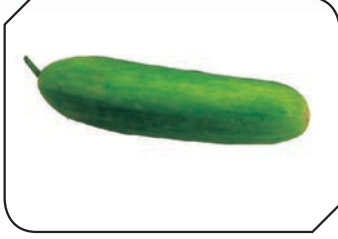

خِيَارٌ



خُلُودٌ



خُرُوفٌ

أَنْطِقُ الْأَصْوَاتَ الطَّوِيلَةَ (خَا - خِي - خُو): 

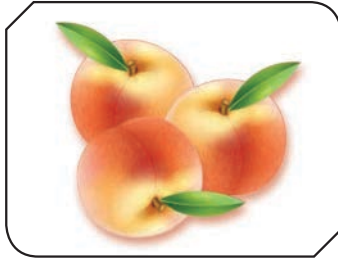

خَوْخٌ



نَخِيلٌ

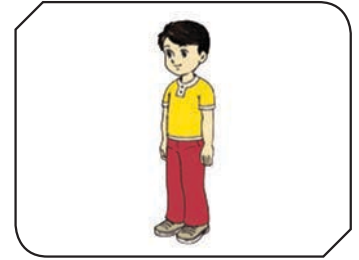

خَالِدٌ



أَضَعُ دَائِرَةَ ○ حَوْلَ الْحَرْفِ (خ)، ثُمَّ أَقْرَأُ: 

خَوْخٌ

خُرُوفٌ

بَطِيخٌ

مَخْتَارٌ

خِيَارٌ

صَخْرَةٌ

الوَحْدَةُ الثَّانِيَّةُ: (أ - خ)

أصل الكلمات المتماثلة: 

خوخ

مختار

مختار

مخبز

مخبز

خوخ

... أصل النقط: 

خ

خ

خ

أتَّبِعْ كِتَابَةَ الْحَرْفِ (خ) بِالتَّلْوِينِ: 

صخرة

خوخ

خبز

ألون حَرْف (خ):

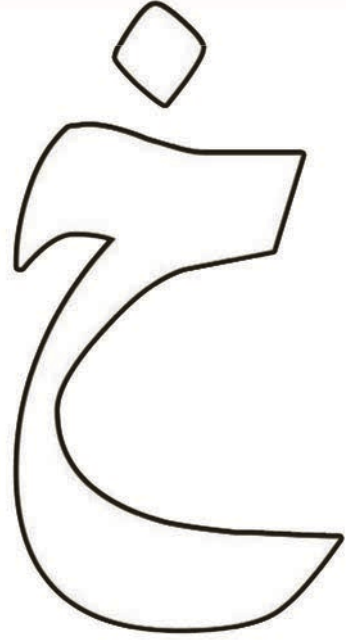

أكتبُ الكَلِمَاتِ الآتِيَةَ:



بطيخ

خبز

خوخ

مختار

.....

.....

.....

.....

.....

.....

.....

.....

الدَّرْسُ الثَّامِنُ

أُمِّي وَأَبِي \*

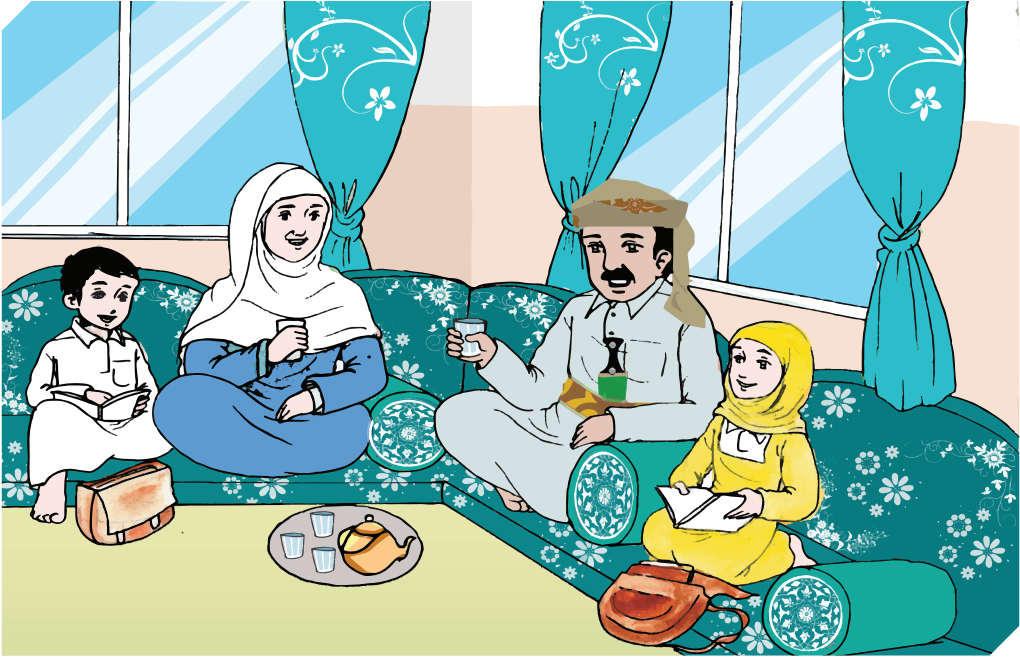

أَغْلَى النَّسَبِ  
عِنْدَ الطُّلُبِ

\*\*\*

نُورُ حَيَاتِي  
بِالْخَيْرَاتِ

\*\*\*

أَغْلَى النَّاسِ  
فَوْقَ الرَّاسِ

١- أُمِّي وَأَبِي

٢- وَهَمَّاعُونِي

٣- أُمِّي وَأَبِي

٤- أَدْعُو لَهُمَا

٥- أُمِّي وَأَبِي

٦- وَهَمَّاتَا ج





الدَّرْسُ التَّاسِعُ

تَقْوِيمُ الْوَحْدَةِ الثَّانِيَّةِ (أ - خ)

١- اِقْرَأِ الْكَلِمَةَ الْأُولَى، ثُمَّ ضَعْ دَائِرَةً حَوْلَ الْكَلِمَةِ الْمُمَاثِلَةِ لَهَا:

بِرْتَقَال

مَطْبِخ

حَلِيب

بِرْتَقَال

مَلْح

سَحَاب

حِصَان

سَحَاب

خُرُوف

خَبْز

خَوْخ

خَوْخ

أَنْف

أَحْمَدُ

أَسَدُ

أَحْمَدُ

بِتُول

تِين

زَيْتُون

زَيْتُون

٢- صِلِ الْكَلِمَاتِ بِالصُّورِ الَّتِي تَنَاسِبُهَا:

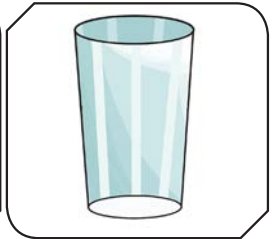
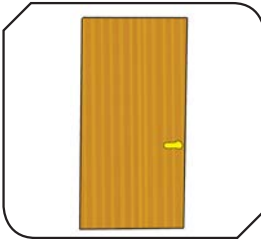

كَأْس

ثَوْم

بَاب

جَمَل

٣- اِقْرَأِ الحَرْفَ الَّذِي فِي الدَّائِرَةِ، ثُمَّ ضَعْ دَائِرَةَ حَوْلِ الحَرْفِ المُمَاثِلِ لَهُ:

ب	ب	ب	ب
خ	خ	خ	خ
ت	ت	ت	ت
ح	ح	ح	ح
ج	ج	ج	ج

٤- اِقْرَأِ الكَلِمَةَ، ثُمَّ ضَعْ دَائِرَةَ حَوْلِ الحَرْفِ المُمَاثِلِ لِأَوَّلِهَا:

أ	أ	أ	أَرْنَب
ب	ب	ب	بَيْت
ت	ت	ت	تَمْسَاح
ث	ث	ث	ثَوْر
ج	ج	ج	جَمَل

٥- صل الكلمة بالمماثل لها في العمود المقابل:

ثور

أرنب

بطيخ

ثور

حصان

تفاح

أرنب

بطيخ

تفاح

رجل

رجل

حصان

٦- ضع دائرة  حول الكلمة التي تتضمن حرف (ب):

جمل

عبير

كأس

٧- ضع دائرة  حول الكلمة التي تتضمن حرف (ح):

حبوب

برج

خيار

٨- ضَعْ دَائِرَةَ ○ حَوْلَ الْكَلِمَةِ الَّتِي تَتَضَمَّنُ حَرْفَ (ث):

بَلْقَيْسُ

بَيْضُ

ثَوْبٌ

٩- أَكْمِلِ الْكَلِمَاتِ بِالْحَرْفِ الْمُنَاسِبِ مُسْتَعِينًا بِالصُّورَةِ:

ث / ث / ث

.....وَبٌ



ح / ح / ح

.....مَامَةٌ



ب / ب / ب

.....كَلْدٌ

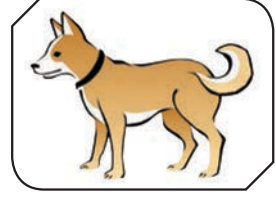

خ / خ / خ

.....خَوْ



ج / ج / ج

.....مَاعٌ



ب / ب / ب

.....بَيْضُ

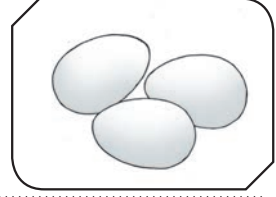

الوَحْدَةُ الثَّانِيَّةُ : (أ - خ)

١٠ - سَمِّ الصُّورَ بِأَكْمَالِ الحَرْفِ النَّاقيصِ :



بر.....

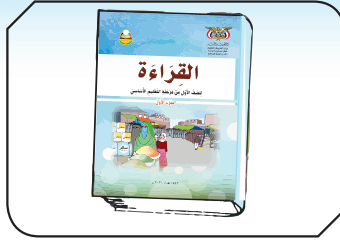

كتا.....



بطيي.....



صان.....

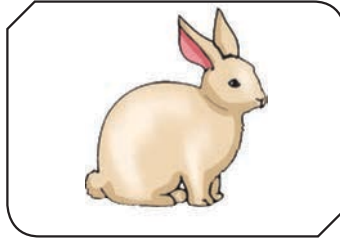

رنب.....

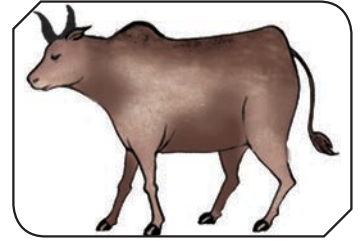

ور.....

١١ - اكتب الحُرُوفِ مِنْ (أ - خ) :

أ ب ت ث ج ح خ

أ ب ت ث ج ح خ

# الوَحْدَةُ الثَّالِثَةُ

## مُخْرَجَاتُ الْوَحْدَةِ الثَّالِثَةِ:

يُتَوَقَّعُ مِنَ التَّلْمِيذِ فِي نِهَائَةِ الْوَحْدَةِ أَنْ:

١. يَتَعَرَّفَ نُطْقَ أَصْوَاتِ الْحُرُوفِ (د، ذ، ر، ز، س، ش).
٢. يَتَعَرَّفَ أَشْكَالَ الْحُرُوفِ (د، ذ، ر، ز، س، ش).
٣. يَسْمِي الْحُرُوفَ (د، ذ، ر، ز، س، ش).
٤. يَنْطِقَ الْحُرُوفَ (د، ذ، ر، ز، س، ش) بِحَرَكَاتِهَا الْقَصِيرَةِ وَالطَّوِيلَةِ.
٥. يَحْدُدُ أَصْوَاتَ الْحُرُوفِ (د - ش) فِي كَلِمَاتٍ مُعْطَاةٍ.
٦. يَتَّبِعُ الْحُرُوفَ (د - ش) بَعْدَ الْإِسْتِمَاعِ إِلَيْهَا فِي مَوَاضِعِهَا الْمُخْتَلِفَةِ.
٧. يُلَوِّنُ الْحُرُوفَ (د - ش) بِجَوَارِ صُورَةِ مُعْطَاةٍ.
٨. يَكْتُبُ كَلِمَاتٍ تَحْوِي الْحُرُوفَ الْمُسْتَهْدَفَةَ.

## الدَّرْسُ الْأَوَّلُ



# دَرَّاجَةٌ بَدْرٌ

### مُخْرَجَاتُ الدَّرْسِ :

يَتَوَقَّعُ مِنَ التَّلْمِيزِ فِي نِهَائَةِ الدَّرْسِ أَنْ :

١. يُنْطِقُ صَوْتَ الْحَرْفِ (د) بِحَرَكَاتِهِ الْقَصِيرَةِ.
٢. يَتَعَرَّفُ شَكْلَ الْحَرْفِ (د) فِي مَوَاضِعِهِ الْمُخْتَلِفَةِ.
٣. يُحَدِّدُ صَوْتَ الْحَرْفِ (د) بَعْدَ الْاسْتِمَاعِ إِلَيْهِ فِي مَوَاضِعِهِ الْمُخْتَلِفَةِ.
٤. يُنْطِقُ صَوْتَ الْحَرْفِ (د) بِحَرَكَاتِهِ الطَّوِيلَةَ.
٥. يُمَيِّزُ صَوْتَ الْحَرْفِ (د) اسْتِمَاعًا وَنُطْقًا.
٦. يُلَوِّنُ حَرْفَ (د) بِدَلَالَةِ الصُّورَةِ الْمُعْطَاةِ.
٧. يَكْتُبُ حَرْفَ (د) فِي مَوَاضِعِهِ الْمُخْتَلِفَةِ.
٨. يَكْتُبُ كَلِمَاتٍ مُعْطَاةٍ بِصُورَةٍ صَحِيحَةٍ.

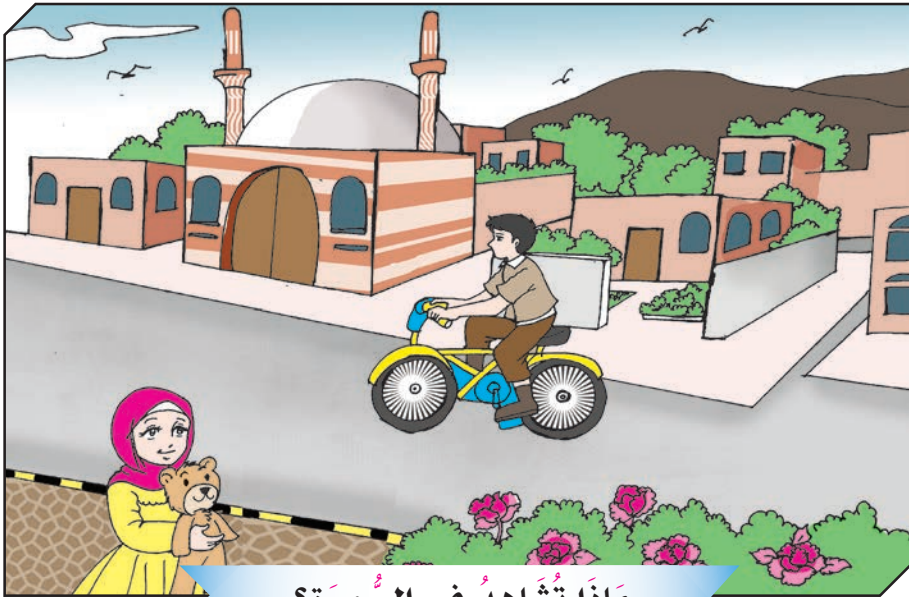

مَاذَا تَشَاهِدُ فِي الصُّورَةِ؟

# د

أَنْطِقِ الْأَصْوَاتَ الْقَصِيرَةَ (د - د - د) مُسْتَعِينًا بِالصُّورَةِ:



دَبَّ



دِرْعٌ



دِرَاجَةٌ

د

د

د

أَلَا حِظْ شَكْلَ الْحَرْفِ (د) فِي أَوَّلِ الْكَلِمَةِ وَوَسَطِهَا وَآخِرِهَا:



د

د

د





الوَحْدَةُ الثَّالِثَةُ : (د - ش)

أَسْتَمِعُ ثُمَّ أَنْطِقُ صَوْتَ الْحَرْفِ (د) فِي مَوَاضِعِهِ الْمُخْتَلِفَةِ مُسْتَعِينًا بِالصُّورَةِ:



أَسَدٌ



مَدْرَسَةٌ

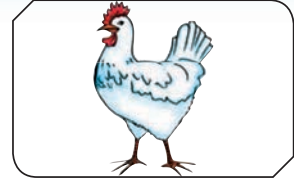

دَجَاجَةٌ

د

د

د

أَصِلِ الْحَرْفَ (د) بِصُورِ الْأَشْيَاءِ الَّتِي فِي أَوَّلِهَا أَوْ وَسَطِهَا أَوْ آخِرِهَا (د):



د

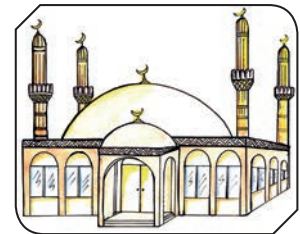

الوَحْدَةُ الثَّالِثَةُ : (د - ش)

أَضَع دَائِرَةَ ○ حَوْلَ الْحَرْفِ (د)، ثُمَّ أَقْرَأْ: 

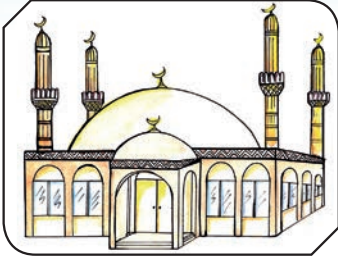

مَسْجِدٌ



دَلْفِينٌ



ضَفْدَعٌ

أَنْطِقِ الْأَصْوَاتَ الطَوِيلَةَ (دَا - دِي - دُو): 



دُولَابٌ



دِيكٌ

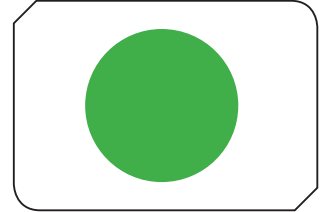

دَائِرَةٌ

دُو

دِي

دَا

أَضَع دَائِرَةَ ○ حَوْلَ الْحَرْفِ (د)، ثُمَّ أَقْرَأْ: 

مَسْجِدٌ

مَدْرَسَةٌ

دَرْعٌ

بَدْرٌ

شَهْدٌ

دَبٌّ

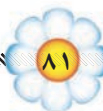

أصل الكلمات المتماثلة:

شهد

دار

دار

درع

درع

شهد

... أصل النقط:

د

د

د

أتبع كتابة الحرف (د) بالتلوين:

شهد

بدر

دب

أَلْوَنُ حَرْفِ (د) :

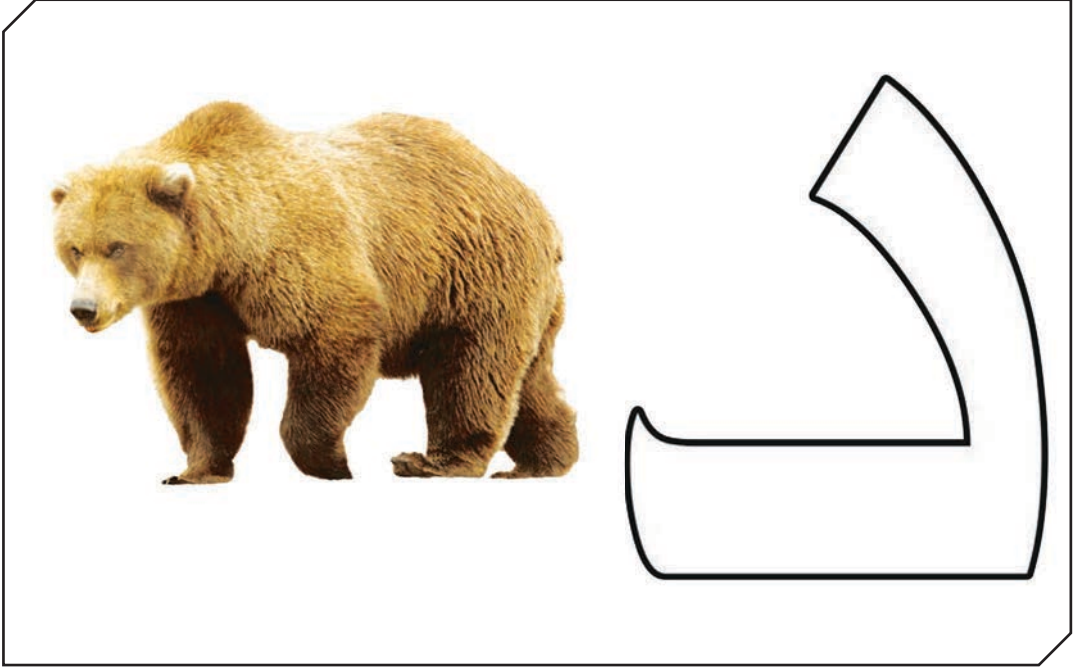

اَكْتُبِ الْكَلِمَاتِ الْآتِيَةَ :

بدر	ديك	مسجد	أمجد
.....	.....	.....	.....
.....	.....	.....	.....

الدَّرْسُ الثَّانِي

ذِكْرِي وَالذَّرَّةُ ذ

مُخْرَجَاتُ الدَّرْسِ :

يُتَوَقَّعُ مِنَ التَّلْمِيزِ فِي نِهَائَةِ الدَّرْسِ أَنْ :

١. يَنْطِقُ صَوْتِ الْحَرْفِ (ذ) بِحَرَكَاتِهِ الْقَصِيرَةِ.
٢. يَتَعَرَّفُ شَكْلَ الْحَرْفِ (ذ) فِي مَوَاضِعِهِ الْمُخْتَلِفَةِ.
٣. يُحَدِّدُ صَوْتِ الْحَرْفِ (ذ) بَعْدَ الاسْتِمَاعِ إِلَيْهِ فِي مَوَاضِعِهِ الْمُخْتَلِفَةِ.
٤. يَنْطِقُ صَوْتِ الْحَرْفِ (ذ) بِحَرَكَاتِهِ الطَّوِيلَةِ.
٥. يُمَيِّزُ صَوْتِ الْحَرْفِ (ذ) اسْتِمَاعًا وَنُطْقًا.
٦. يَكْتُبُ حَرْفَ (ذ) فِي مَوَاضِعِهِ الْمُخْتَلِفَةِ.
٧. يُلَوِّنُ حَرْفَ (ذ) بِدَلَالَةِ الصُّورَةِ الْمُعْطَاةِ.
٨. يَكْتُبُ كَلِمَاتٍ مُعْطَاةٍ بِصُورَةٍ صَحِيحَةٍ.



مَاذَا تَشَاهِدُ فِي الصُّورَةِ؟

# ذ

أَنْطِقِ الْأَصْوَاتَ الْقَصِيرَةَ (ذ - ذ - ذ) مُسْتَعِينًا بِالصُّورَةِ:



ذُرَّةٌ

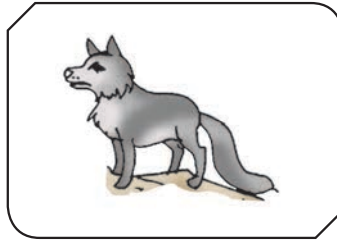

ذَيْبٌ



ذَهَبٌ

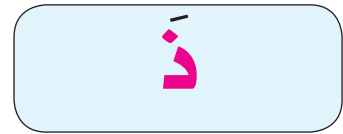

أَلَا حِظْ شَكْلَ الْحَرْفِ (ذ) فِي أَوَّلِ الْكَلِمَةِ وَوَسَطِهَا وَآخِرِهَا:



الوَحْدَةُ الثَّلَاثَةُ : (د - ش)

أَسْتَمِعُ ثُمَّ أَنْطِقُ صَوْتِ الْحَرْفِ (ذ) فِي مَوَاضِعِ الْمُخْتَلَفَةِ مُسْتَعِينًا بِالصُّورَةِ:



قَنْفِذٌ



نَافِذَةٌ



ذَيْلٌ

ذ

ذ

ذ

أَصْلُ الْحَرْفِ (ذ) بِصُورِ الْأَشْيَاءِ الَّتِي فِي أَوَّلِهَا أَوْ وَسَطِهَا أَوْ آخِرِهَا (ذ):

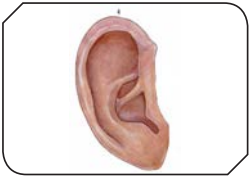
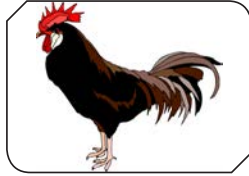

ذ

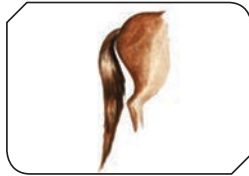

الْوَحْدَةُ الثَّلَاثَةُ : (د - ش)

أَضَعُ دَائِرَةَ ○ حَوْلَ الْحَرْفِ (ذ)، ثُمَّ أَقْرَأُ: 



نَافِذَةٌ



ذَرَّةٌ

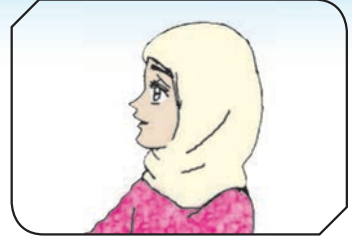

ذَكَرِيٌّ

أَنْطِقُ الْأَصْوَاتَ الطَّوِيلَةَ (بَا - بِي - بُو): 



بِنُورٍ



مَنْذِيعٌ

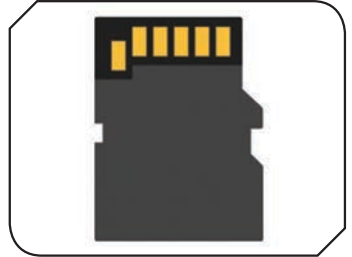

ذَاكِرَةٌ

ذُو

ذِي

ذَا

أَضَعُ دَائِرَةَ ○ حَوْلَ الْحَرْفِ (ذ)، ثُمَّ أَقْرَأُ: 

نَافِذَةٌ

جَنْدَرٌ

ذُرَّةٌ

حَنْيِذٌ

ذَهَبٌ

ذَنْبٌ



الوَحْدَةُ الثَّالِثَةُ : (د - ش)

أصل الكلمات المتماثلة :

بذور

ذراع

غذاء

بذور

ذراع

غذاء

... أصل النقط :

ذ

ذ

ذ

أتتبع كتابة الحرف (ذ) بالتلوين :

نافذة

أذن

ذهب

حنيك

ذئب

جذر

أَلَوْنُ حَرْفِ (ذ) :



اَكْتُبِ الْكَلِمَاتِ الْآتِيَةَ :



نافذة

ذرة

مذيع

ذيل

.....

.....

.....

.....

.....

.....

.....

.....

.....

.....

.....

.....

الدَّرْسُ الثَّالِثُ



# رَمَضانُ

## مُخْرَجَاتُ الدَّرْسِ :

١. يُتَوَقَّعُ مِنَ التَّلْمِيزِ فِي نَهَايَةِ الدَّرْسِ أَنْ:
  - يُنطِقَ صَوْتَ الحَرْفِ (ر) بِحَرَكَاتِهِ القَصِيرَةِ.
  - يَتَعَرَّفَ شَكْلَ الحَرْفِ (ر) فِي مَوَاضِعِهِ المُخْتَلِفَةِ.
  - يُحَدِّدَ صَوْتَ الحَرْفِ (ر) بَعْدَ الاسْتِمَاعِ إِلَيْهِ فِي مَوَاضِعِهِ المُخْتَلِفَةِ.
  - يُنطِقَ صَوْتَ الحَرْفِ (ر) بِحَرَكَاتِهِ الطَّوِيلَةِ.
  - يُمَيِّزُ صَوْتَ الحَرْفِ (ر) اسْتِمَاعًا وَنُطْقًا.
  - يَكْتُبُ حَرْفَ (ر) فِي مَوَاضِعِهِ المُخْتَلِفَةِ.
  - يُلَوِّنُ حَرْفَ (ر) بِدَلَالَةِ الصُّورَةِ المَعْطَاةِ.
  - ٨. يَكْتُبُ كَلِمَاتٍ مَعْطَاةٍ بِصُورَةٍ صَحِيحَةٍ.

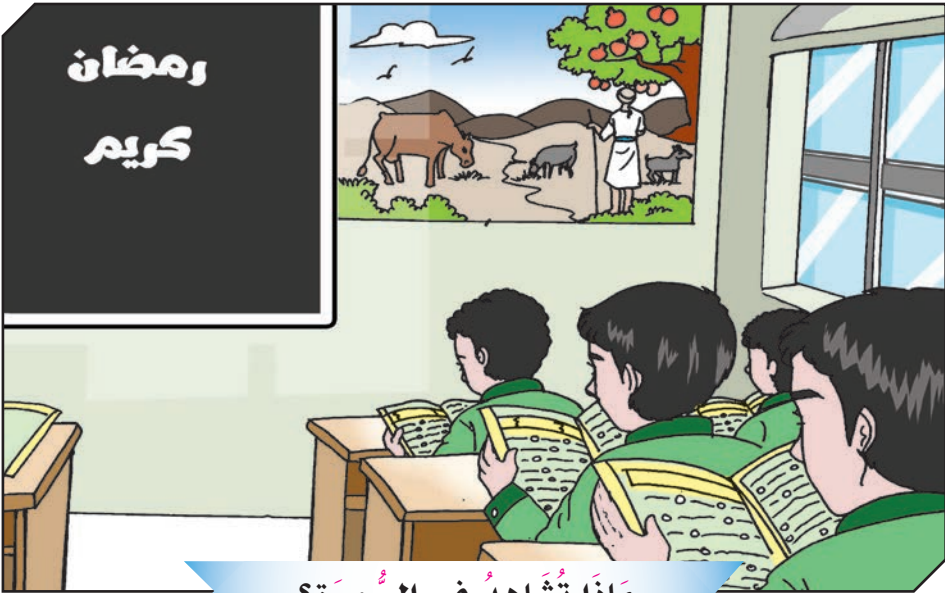

مَاذَا تَشَاهِدُ فِي الصُّورَةِ؟

ر

أَنْطِقُ الْأَصْوَاتَ الْقَصِيرَةَ (ر - ر - ر) مُسْتَعِينًا بِالصُّورَةِ :



رَمَانٌ

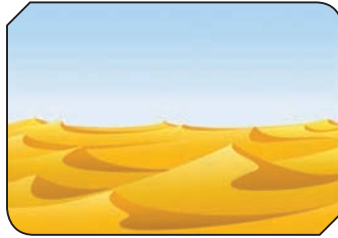

رَمَالٌ



رَجُلٌ

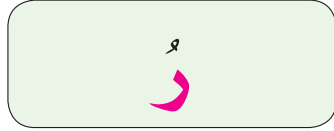

أَلَا حِظُّ شَكْلِ الْحَرْفِ (ر) فِي أَوَّلِ الْكَلِمَةِ وَوَسَطِهَا وَآخِرِهَا :

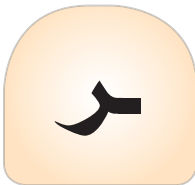

الْوَحْدَةُ الثَّلَاثَةُ : (د - ش)

أَسْتَمِعُ ثُمَّ أَنْطِقُ صَوْتَ الْحَرْفِ (ر) فِي مَوَاضِعِهِ الْمُخْتَلِفَةِ مُسْتَعِينًا بِالصُّورَةِ :

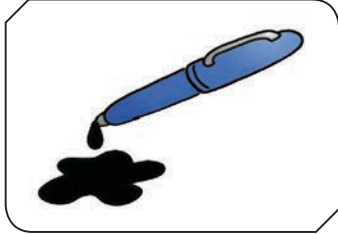

حَبْرٌ



قُرْآنٌ



رَأْسٌ

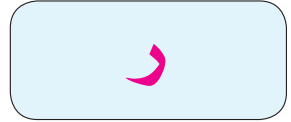

أَصْلُ الْحَرْفِ (ر) بِصُورِ الْأَشْيَاءِ الَّتِي فِي أَوَّلِهَا أَوْ وَسَطِهَا أَوْ آخِرِهَا (ر) :

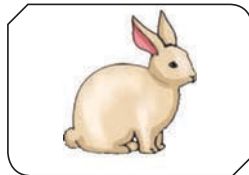
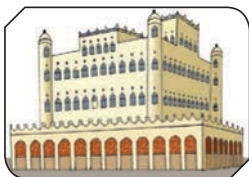
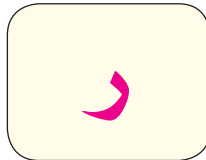

أَضَعُ دَائِرَةَ ○ حَوْلَ الْحَرْفِ (ر)، ثُمَّ أَقْرَأُ: 



شَجَرَةٌ



رِيحَانٌ



فَرخٌ

أَنْطِقُ الْأَصْوَاتَ الطَّوِيلَةَ (رَا - ري - رُو): 



خَرُوفٌ



مَرِيضٌ



رَايَةٌ

رُو

رِي

رَا

أَضَعُ دَائِرَةَ ○ حَوْلَ الْحَرْفِ (ر)، ثُمَّ أَقْرَأُ: 

مَدْرَسَةٌ

بَقْرَةٌ

رَمَانٌ

شَجَرٌ

فَرخٌ

حَبْرٌ

أصلُ الكَلِمَاتِ المِثَالَةِ :

سُورَةٌ

رَجُلٌ

رِمَانٌ

سُورَةٌ

فَرَسٌ

رِمَانٌ

رَجُلٌ

فَرَسٌ

... أصلُ النُّقْطِ :

رُ

رِ

رَ

أَتَّبِعْ كِتَابَةَ الحَرْفِ (ر) بِالتَّلْوِينِ :

قَارِبٌ

حَبْرٌ

رَأْسٌ

رُغِيفٌ

مَرُوحَةٌ

فَرِخٌ

ألون حرف (ر):

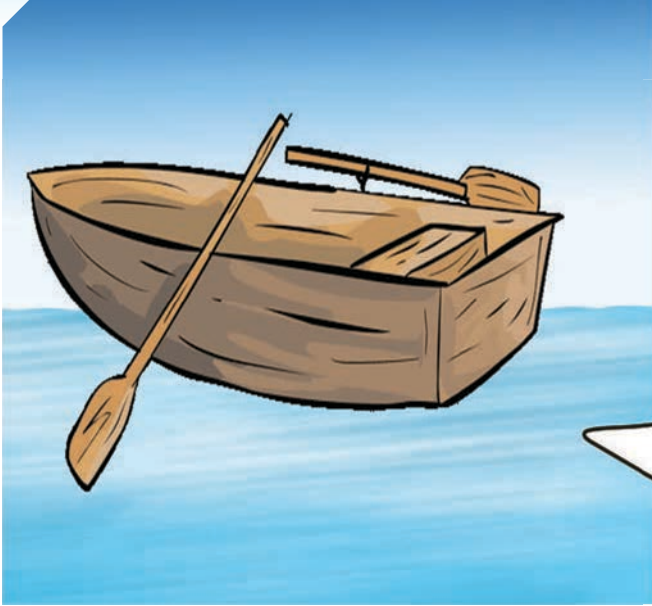

أكتب الكلمات الآتية:



مدرسة

سور

بقرة

فرس

.....

.....

.....

.....

.....

.....

.....

.....

.....

.....

.....

.....



الدَّرْسُ الرَّابِعُ

ز

زَيْدٌ وَالزُّهْرَاءُ

مَخْرَجَاتُ الدَّرْسِ :

يُتَوَقَّعُ مِنَ التَّلْمِيزِ فِي نِهَائَةِ الدَّرْسِ أَنْ :

١. يُنْطِقُ صَوْتَ الحَرْفِ (ز) بِحَرَكَاتِهِ القَصِيرَةِ.
٢. يَتَعَرَّفُ شَكْلَ الحَرْفِ (ز) فِي مَوَاضِعِهِ المُخْتَلِفَةِ.
٣. يُحَدِّدُ صَوْتَ الحَرْفِ (ز) بَعْدَ الاسْتِمَاعِ إِلَيْهِ فِي مَوَاضِعِهِ المُخْتَلِفَةِ.
٤. يُنْطِقُ صَوْتَ الحَرْفِ (ز) بِحَرَكَاتِهِ الطَّوِيلَةِ.
٥. يُمَيِّزُ صَوْتَ الحَرْفِ (ز) اسْتِمَاعًا وَنُطْقًا.
٦. يَكْتُبُ حَرْفَ (ز) فِي مَوَاضِعِهِ المُخْتَلِفَةِ.
٧. يُلَوِّنُ حَرْفَ (ز) بِدَلَالَةِ الصُّورَةِ المَعْطَاةِ.
٨. يَكْتُبُ كَلِمَاتٍ مَعْطَاةٍ بِصُورَةٍ صَحِيحَةٍ.



مَاذَا تَشَاهِدُ فِي الصُّورَةِ؟

# ز

أَنْطِقُ الْأَصْوَاتَ الْقَصِيرَةَ (ز - ز - ز) مُسْتَعِينًا بِالصُّورَةِ :

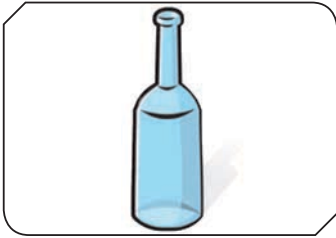

زَجَاجَةٌ



زَنْبِيلٌ



زَبِيبٌ



أَلَا حِظْ شَكْلَ الْحَرْفِ (ز) فِي أَوَّلِ الْكَلِمَةِ وَوَسَطِهَا وَآخِرِهَا :



أَسْمِعْ ثُمَّ أَنْطِقْ صَوْتَ الْحَرْفِ (ز) فِي مَوَاضِعِهِ الْمُخْتَلِفَةِ مُسْتَعِينًا بِالصُّورَةِ :



خُبْزٌ



جَزْرٌ

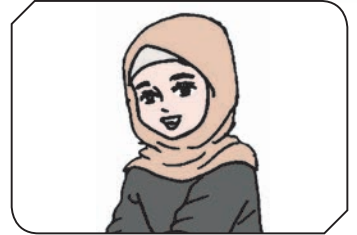

زَهْرَاءُ



أَصْلُ الْحَرْفِ (ز) بِصُورِ الْأَشْيَاءِ الَّتِي فِي أَوَّلِهَا أَوْ وَسَطِهَا أَوْ آخِرِهَا (ز) :

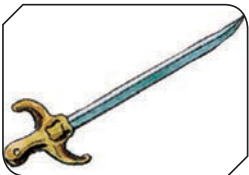

الْوَحْدَةُ الثَّلَاثَةُ : (د - ش)

أَضَعُ دَائِرَةَ ○ حَوْلَ الْحَرْفِ (ز)، ثُمَّ أَقْرَأُ: 



زَيْتُون

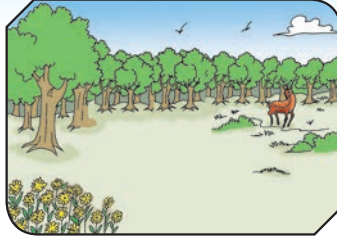

مَزْرَعَةٌ



زَيْدٌ

أَنْطِقُ الْأَصْوَاتَ الطَّوِيلَةَ (زَا - زِي - زُو): 



يَزُورُ



زَيْرٌ



غَزَالٌ

زُو

زِي

زَا

أَضَعُ دَائِرَةَ ○ حَوْلَ الْحَرْفِ (ز)، ثُمَّ أَقْرَأُ: 

زَيْتُون

مَوْزٌ

زَهْرَةٌ

لَوْزٌ

جِزْرٌ

مَزْرَعَةٌ

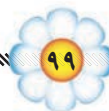

أصل الكلمات المتماثلة :

غَزَالٌ

مَوْزٌ

مَوْزٌ

غَزَالٌ

زَبِيبٌ

زَهْرَةٌ

زَهْرَةٌ

زَبِيبٌ

... أصل النقط :

زُ

زِ

زَ

اتَّبِعْ كِتَابَةَ الْحَرْفِ (ز) بِالتَّلْوِينِ :

مَوْزٌ

جَزْرٌ

زُهْرَاءُ

زَيْدٌ

زَبِيبٌ

مَرْعَةٌ

ألون حرف (ز) في الصورة :

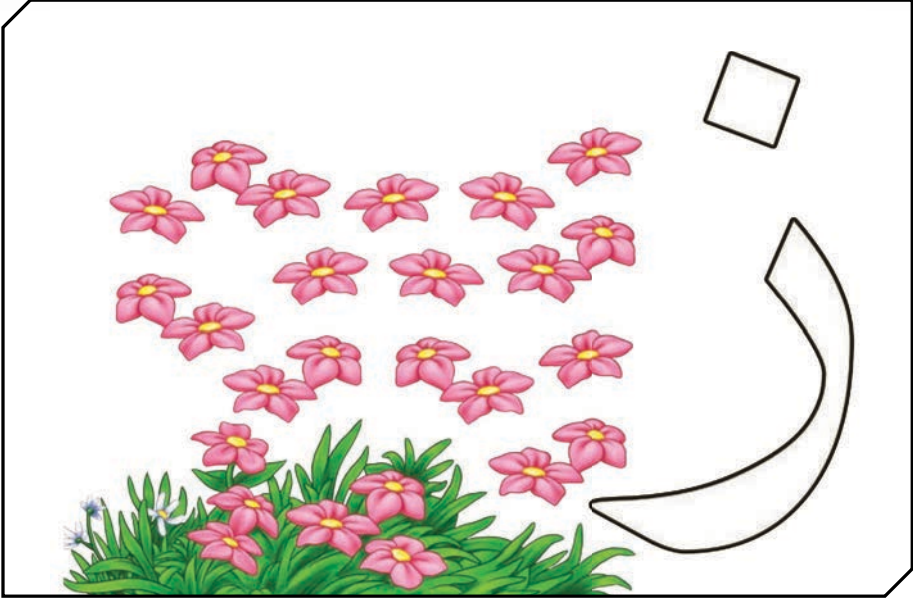

أكتب الكلمات الآتية :

زيب

زجاجة

غزال

زيد

.....

.....

.....

.....

.....

.....

.....

.....

.....

.....

.....

.....

الدَّرْسُ الْخَامِسُ

سَلِيمٌ وَأُسْرَتُهُ س

مَخْرَجَاتُ الدَّرْسِ :

يَتَوَقَّعُ مِنَ التَّلْمِيزِ فِي نِهَائَةِ الدَّرْسِ أَنْ :

١. يُنْطِقُ صَوْتَ الْحَرْفِ (س) بِحَرَكَاتِهِ الْقَصِيرَةِ.
٢. يَتَعَرَّفُ شَكْلَ الْحَرْفِ (س) فِي مَوَاضِعِهِ الْمُخْتَلِفَةِ.
٣. يُحَدِّدُ صَوْتَ الْحَرْفِ (س) بَعْدَ الْإِسْتِمَاعِ إِلَيْهِ فِي مَوَاضِعِهِ الْمُخْتَلِفَةِ.
٤. يُنْطِقُ صَوْتَ الْحَرْفِ (س) بِحَرَكَاتِهِ الطَّوِيلَةَ.
٥. يُمَيِّزُ صَوْتَ الْحَرْفِ (س) اسْتِمَاعًا وَنُطْقًا.
٦. يَكْتُبُ حَرْفَ (س) فِي مَوَاضِعِهِ الْمُخْتَلِفَةِ.
٧. يُلَوِّنُ حَرْفَ (س) بِدَلَالَةِ الصُّورَةِ الْمَعْطَاةِ.
٨. يَكْتُبُ كَلِمَاتٍ مَعْطَاةٍ بِصُورَةٍ صَحِيحَةٍ.

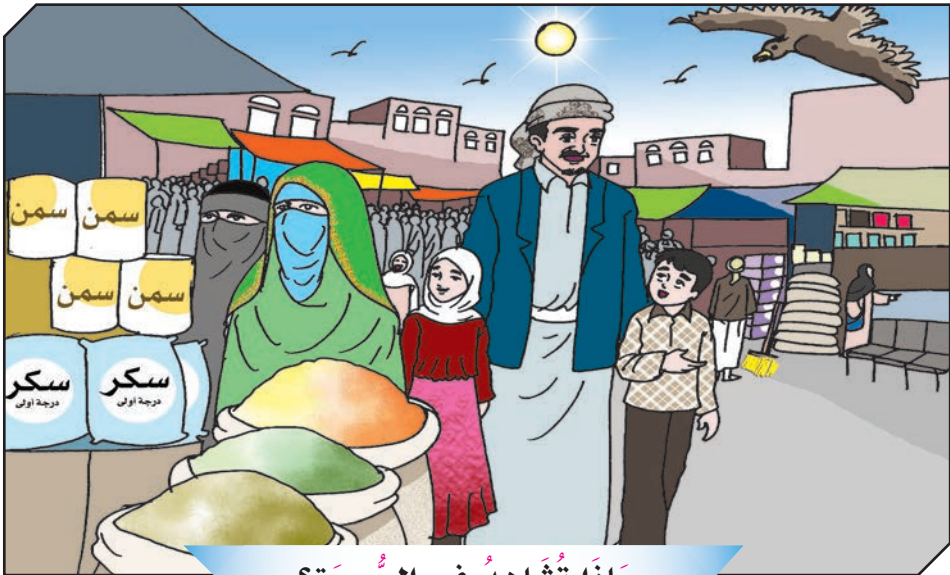

مَاذَا تَشَاهِدُ فِي الصُّورَةِ؟

# س

أَنْطِقُ الْأَصْوَاتَ الْقَصِيرَةَ (ب - ب - ب) مُسْتَعِينًا بِالصُّورَةِ:



سُكَّر



سَمْسَم



سَلِيم

س

س

س

أَلَا حِظْ شَكْلَ الْحَرْفِ (س) فِي أَوَّلِ الْكَلِمَةِ وَوَسْطِهَا وَآخِرِهَا:



سس

سس

سس





أَسْمِعْ ثُمَّ أَنْطِقْ صَوْتَ الْحَرْفِ (س) فِي مَوَاضِعِهِ الْمَخْتَلِفَةِ مُسْتَعِينًا بِالصُّورَةِ:



كَيْس



نَسْر



سَيَّارَةٌ

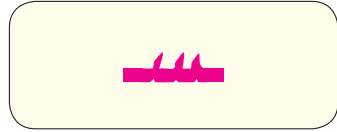

أَصْلُ الْحَرْفِ (س) بِصُورِ الْأَشْيَاءِ الَّتِي فِي أَوَّلِهَا أَوْ وَسَطِهَا أَوْ آخِرِهَا (س):

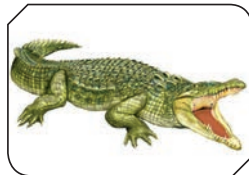
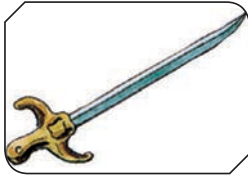

الْوَحْدَةُ الثَّالِثَةُ : (د - ش)

أَضَعُ دَائِرَةَ ○ حَوْلَ الْحَرْفِ (س)، ثُمَّ أَقْرَأُ: 



شَمْسٌ

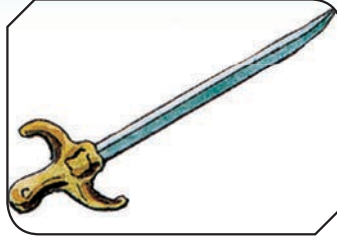

سَيْفٌ



سَلْحَفَاةٌ

أَنْطِقُ الْأَصْوَاتَ الطَّوِيلَةَ (سَا - سِي - سُو) : 



نُسُورٌ

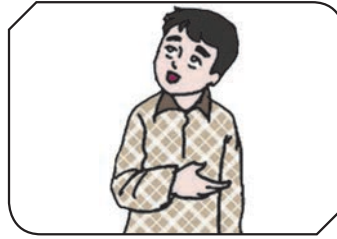

وَسِيمٌ



سَاعَةٌ

سُو

سِي

سَا

أَضَعُ دَائِرَةَ ○ حَوْلَ الْحَرْفِ (ج)، ثُمَّ أَقْرَأُ: 

سَلْمٌ

مَسْجِدٌ

سَهْمٌ

أَسْرَةٌ

نَسْرٌ

كَيْسٌ



أصل الكلمات المتماثلة:

وسادة

سليم

سليم

سعاد

سعاد

وسادة

شمس

شمس

... أصل النقط:

نَسْ

نَسْ

نَسْ

أتبع كتابة الحرف (س) بالتلوين:

شمس

خسى

سليم

مسجد

نسر

سلاطة

أَلَوْنُ حَرْفِ (س):

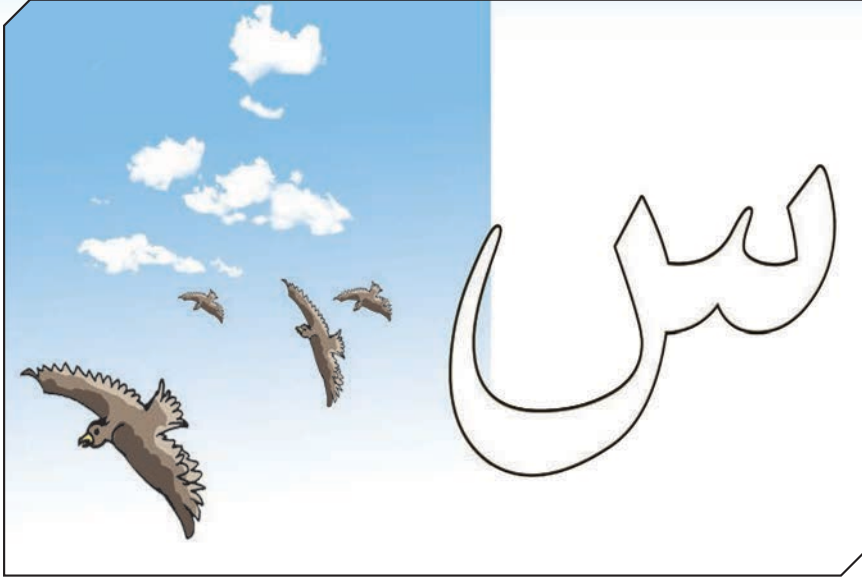

اَكْتُبِ الْكَلِمَاتِ الْآتِيَةَ :



نسر

سكر

شمس

سعاد

.....

.....

.....

.....

.....

.....

.....

.....

.....

.....

.....

.....

الدَّرْسُ السَّادِسُ

شَبَكَةٌ شَعِيبٌ

مَخْرَجَاتُ الدَّرْسِ :

يُتَوَقَّعُ مِنَ التَّلْمِيزِ فِي نِهَائَةِ الدَّرْسِ أَنْ :

١. يُنْطِقُ صَوْتَ الحَرْفِ (ش) بِحَرَكَاتِهِ القَصِيرَةِ.
٢. يَتَعَرَّفُ شَكْلَ الحَرْفِ (ش) فِي مَوَاضِعِهِ المُخْتَلِفَةِ.
٣. يُحَدِّدُ صَوْتَ الحَرْفِ (ش) بَعْدَ الاسْتِمَاعِ إِلَيْهِ فِي مَوَاضِعِهِ المُخْتَلِفَةِ.
٤. يُنْطِقُ صَوْتَ الحَرْفِ (ش) بِحَرَكَاتِهِ الطَّوِيلَةِ.
٥. يُمَيِّزُ صَوْتَ الحَرْفِ (ش) اسْتِمَاعًا وَنُطْقًا.
٦. يَكْتُبُ حَرْفَ (ش) فِي مَوَاضِعِهِ المُخْتَلِفَةِ.
٧. يُلَوِّنُ حَرْفَ (ش) بِدَلَالَةِ الصُّورَةِ المَعْطَاةِ.
٨. يَكْتُبُ كَلِمَاتٍ مَعْطَاةٍ بِصُورَةٍ صَحِيحَةٍ.

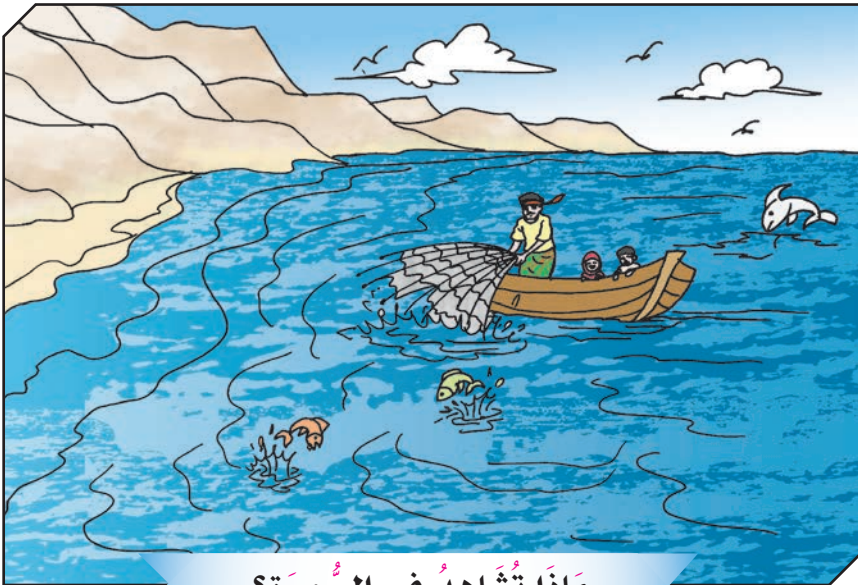

مَاذَا نَشَاهِدُ فِي الصُّورَةِ؟

# ش

أَنْطِقِ الْأَصْوَاتَ الْقَصِيرَةَ (ش - ش - ش) مُسْتَعِينًا بِالصُّورَةِ :



شُعْلَةٌ



شِرَاعٌ

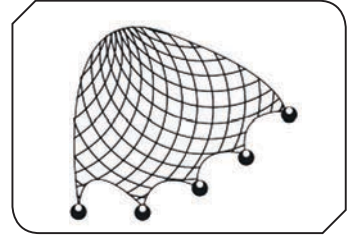

شَبَكَةٌ

ش

ش

ش

أَلِاحِظْ شَكْلَ الْحَرْفِ (ش) فِي أَوَّلِ الْكَلِمَةِ وَوَسْطِهَا وَآخِرِهَا :



ش

ش

ش

الوَحْدَةُ الثَّلَاثَةُ : (د - ش)

أَسْمِعْ ثُمَّ أَنْطِقْ صَوْتَ الْحَرْفِ (ش) فِي مَوَاضِعِهِ الْمُخْتَلِفَةِ مُسْتَعِينًا بِالصُّورَةِ:

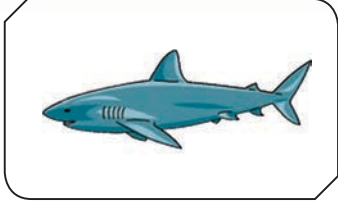

قَرَشٌ



خَشَبٌ



شَمْسٌ



أَصْلُ الْحَرْفِ (ش) بِصُورِ الْأَشْيَاءِ الَّتِي فِي أَوَّلِهَا أَوْ وَسَطِهَا أَوْ آخِرِهَا (ش):

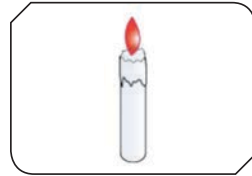
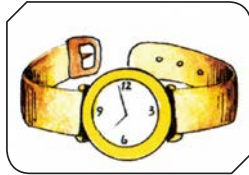

الوَحْدَةُ الثَّالِثَةُ : (د - ش)

أَضَع دَائِرَةً ○ حَوْلَ الحَرْفِ (ش)، ثُمَّ أَقْرَأْ: 



عِش



فَرَّاشَةٌ

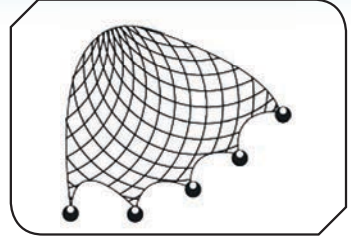

شَبَكَةٌ

أَنْطِقِ الأَصْوَاتَ الطَّوِيلَةَ (شَا - شِي - شُو): 



قَشُورٌ



بَشِيرٌ



شَاطِئٌ

شُو

شِي

شَا

أَضَع دَائِرَةً ○ حَوْلَ الحَرْفِ (ج)، ثُمَّ أَقْرَأْ: 

مَشَطٌ

فَرَّاشَةٌ

شَعِيبٌ

عِش

شَبَكَةٌ

مَشْمَشٌ



أصل الكلمات المتماثلة :

شِراع

شِاطِئُ

شِاطِئُ

خِشْب

خِشْب

قِرْش

قِرْش

شِراع

أصل النقط :

نِشْ

نِشْ

نِشْ

أتبع كتابة الحرف (ش) بالتلوين :

مِشْ

مِشْط

مِشْ

خِشْب

قِرْش

مِشْ

ألون حَرْف (ش):

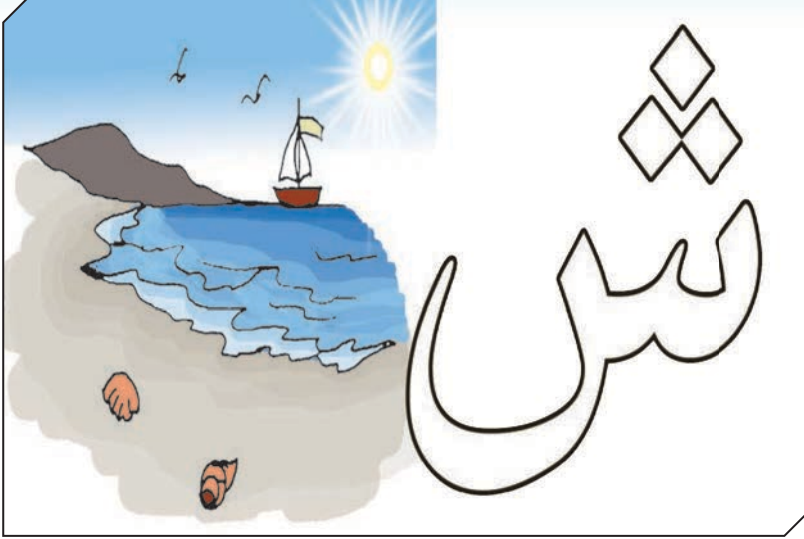

أكتب الكلمات الآتية:



شهيد

شراع

شعلة

مشط

.....

.....

.....

.....

.....

.....

.....

.....

.....

.....

.....

.....



الدَّرْسُ السَّابِعُ

وَطَنِي\*



مَا أَغْلَاهُ!

كَمْ أَهْوَاهُ

لَا أَنْسَاهُ

مَا أَحْلَاهُ

١- وَطَنِي وَطَنِي

٢- وَطَنِي وَطَنِي

٣- هُوَ فِي قَلْبِي

٤- هُوَ فِي عَيْنِي

\* الشاعر: محمد علي الهاني.

الدَّرْسُ الثَّامِنُ

تَقْوِيمُ الْوَحْدَةِ الثَّالِثَةِ (د - ش)

١- اِقْرَأِ الْكَلِمَةَ الْأُولَى، ثُمَّ ضَعْ دَائِرَةَ حَوْلَ الْكَلِمَةِ الْمِمَّاثِلَةَ لَهَا:

ذَهَبٌ

مَطْبِخٌ

حَلِيبٌ

ذَهَبٌ

مِلْحٌ

سُكَّرٌ

حِصَانٌ

سُكَّرٌ

خُرُوفٌ

خُبْزٌ

دِيكٌ

دِيكٌ

أَنْفٌ

زَبِيبٌ

أَسَدٌ

زَبِيبٌ

بَتُولٌ

تِينٌ

شَمْسٌ

شَمْسٌ

٢- صِلِ الْكَلِمَاتِ بِالْصُّورِ الَّتِي تُنَاسِبُهَا:



ذَرَّةٌ

دُولَابٌ

رَأْسٌ

زَيْتٌ

٣- اِقْرَأِ الحَرْفَ الَّذِي فِي الدَّائِرَةِ، ثُمَّ ضَعْ دَائِرَةَ حَوْلِ الحَرْفِ المُمَاثِلِ لَهُ:

ش	ذ	د	د
ح	ذ	ر	ذ
ز	س	ر	ز
ج	س	ش	ش
ح	خ	ر	ر

٤- اِقْرَأِ الكَلِمَةَ، ثُمَّ ضَعْ دَائِرَةَ حَوْلِ الحَرْفِ المُمَاثِلِ لَهَا فِيهَا:

س	س	س	أَسَدٌ
د	د	د	مَائِدَةٌ
ذ	ذ	ذ	ذَنْبٌ
ر	ر	ر	رَمَحٌ
س	س	س	سَكِينٌ

٥- صَلِّ الْكَلِمَةَ بِالْمِمَاثِلِ لَهَا فِي الْعُمُودِ الْمُقَابِلِ:

زَهْرَاءُ

حِصَانٌ

سَمْسَمٌ

مَسْجِدٌ

حِصَانٌ

شَجْرَةٌ

مَسْجِدٌ

سَمْسَمٌ

شَجْرَةٌ

رَجُلٌ

رَجُلٌ

زَهْرَاءُ

٦- ضَعِّ دَائِرَةً ○ حَوْلَ الْكَلِمَةِ الَّتِي تَتَّضَمَّنُ حَرْفَ (س):

شَمْسٌ

شَهِدَ

كَأْسٌ

٧- ضَعِّ دَائِرَةً ○ حَوْلَ الْكَلِمَةِ الَّتِي تَتَّضَمَّنُ حَرْفَ (ر):

مَوْزٌ

بَرْجٌ

خِيَارٌ

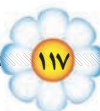

٨- ضَعُ دَائِرَةً ○ حَوْلَ الْكَلِمَةِ الَّتِي تَتَضَمَّنُ حَرْفَ (ذ):

سَعَادٌ

ذَكِيٌّ

ثَوْبٌ

٩- أَكْمِلِ الْكَلِمَاتِ بِالْحَرْفِ الْمُنَاسِبِ مُسْتَعِينًا بِالصُّورَةِ:

م...رَسَةٌ د - د



ذ...ئَبٌ ذ / ذ

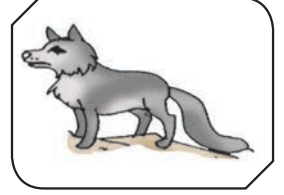

ق...م... ر / ر



س...جَادَةٌ س / س / س



ش...مَعَةٌ ش / ش / ش



ج...ر ز / ز



١٠- سَمِّ الصُّورِ بِإِكْمَالِ الحَرْفِ النَّاْقِصِ :



لَوْ.....

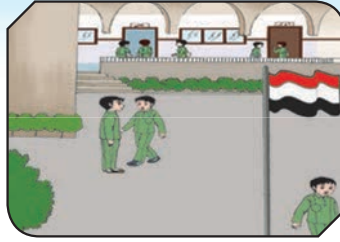

م.....رَسَةٌ



يَا.....رَةٌ



عَاءٌ.....ةٌ



ذ.....ةٌ



نَاف.....ةٌ

١١- اَكْتُبِ الحُرُوفَ مِنْ (د - ش) :

ش	س	ز	ر	ذ	د



## الْوَحْدَةُ الرَّابِعَةُ

### مُخْرَجَاتُ الْوَحْدَةِ:

يُتَوَقَّعُ مِنَ التَّلْمِيذِ فِي نَهَايَةِ الْوَحْدَةِ أَنْ:

١. يَصِفُ بَعْضَ مَظَاهِرِ الْبَيْئَةِ الْمَحَلِّيَّةِ ، وَيَتَحَدَّثُ عَنْهَا وَعَنْ خِبْرَاتِهِ حَوْلَهَا.
٢. يَتَعَرَّفُ بَعْضَ الْمَوَاقِفِ الْاجْتِمَاعِيَّةِ الْمُحِيطَةِ بِهِ.
٣. يَتَعَرَّفُ مَعَانِي كَلِمَاتٍ جَدِيدَةٍ .
٤. يَقْرَأُ الْكَلِمَاتِ فِي جُمَلٍ قِرَاءَةً جَهْرِيَّةً ، وَصَامِتَةً.
٥. يَقْرَأُ أَصْوَاتَ الْحُرُوفِ (ص،ض،ط،ظ،ع،غ).
٦. يَتَعَرَّفُ أَشْكَالَ الْحُرُوفِ (ص،ض،ط،ظ،ع،غ).
٧. يُنْطِقُ أَصْوَاتَ الْحُرُوفِ ( ص - غ) بِالْحَرَكَاتِ الْقَصِيرَةِ وَالطَّوِيلَةِ.
٨. يَتَعَرَّفُ أَشْكَالَ الْحُرُوفِ (ص - غ) فِي مَوَاضِعَهَا الْمُخْتَلِفَةِ.
٩. يَكْتُبُ الْحُرُوفَ (ص - غ) كِتَابَةً صَحِيحَةً.
١٠. يُعْبِّرُ شَفْهِياً عَنْ قِصَّةٍ أَوْ حَدَثٍ أَوْ صُورَةٍ.
١١. يَكْتُبُ كَلِمَاتٍ مُعْطَاةً بِصُورَةٍ صَحِيحَةٍ.

الدَّرْسُ الْأَوَّلُ

صَفَاءُ وَالْعُضْفُورُ ص

مُخْرَجَاتُ الدَّرْسِ:

- يَتَوَقَّعُ مِنَ التَّلْمِيذِ فِي نَهَائَةِ الدَّرْسِ أَنْ:
١. يَنْطِقَ صَوْتِ الْحَرْفِ (ص) بِحَرَكَاتِهِ الْقَصِيرَةَ.
  ٢. يَتَعَرَّفَ شَكْلَ الْحَرْفِ (ص) فِي مَوَاضِعِهِ الْمُخْتَلِفَةِ.
  ٣. يُحَدِّدَ صَوْتِ الْحَرْفِ (ص) بَعْدَ الْاسْتِمَاعِ إِلَيْهِ فِي مَوَاضِعِهِ الْمُخْتَلِفَةِ.
  ٤. يَنْطِقَ صَوْتِ الْحَرْفِ (ص) بِحَرَكَاتِهِ الطَّوِيلَةَ.
  ٥. يُمَيِّزُ صَوْتِ الْحَرْفِ (ص) اسْتِمَاعًا وَنُطْقًا.
  ٦. يَكْتُبُ حَرْفَ (ص) فِي مَوَاضِعِهِ الْمُخْتَلِفَةِ.
  ٧. يَلَوِّنُ حَرْفَ (ص) بِدَلَالَةِ الصُّورَةِ الْمَعْطَاةِ.
  ٨. يَكْتُبُ كَلِمَاتٍ مَعْطَاةٍ بِصُورَةٍ صَحِيحَةٍ.



مَاذَا تَشَاهِدُ فِي الصُّورَةِ؟

# ص

أَنْطِقِ الْأَصْوَاتَ الْقَصِيرَةَ (ص - ص - ص) مُسْتَعِينًا بِالصُّورَةِ:

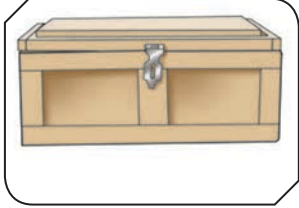

صُنْدُوقٌ



صَحَافٌ



صَفَاءٌ

ص

ص

ص

أَلْحِظْ شَكْلَ الْحَرْفِ (ص) فِي أَوَّلِ الْكَلِمَةِ وَوَسْطِهَا وَآخِرِهَا:



ص

ص

ص

أَسْتَمِعْ ثُمَّ أَنْطِقْ صَوْتَ الْحَرْفِ (ص) فِي مَوَاضِعِهِ الْمُخْتَلِفَةِ مُسْتَعِينًا بِالصُّورَةِ:



قَفْصٌ

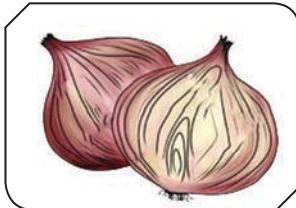

بَصَلٌ



صَقْرٌ

ص

ص

ص

الْوَحْدَةُ الرَّابِعَةُ: (ص - غ)

أصل الحرف (ص) بصور الأشياء التي في أولها أو وسطها أو آخرها (ص):



ص

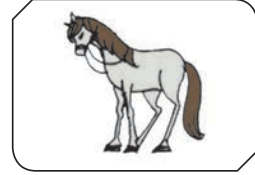

أضع دائرة حول الحرف (ص)، ثم أقرأ:



مقص



مصحف



صقر

الْوَحْدَةُ الرَّابِعَةُ: (ص - غ)

أَنْطِقِ الْأَصْوَاتَ الطَّوِيلَةَ (صَا - صِي - صُو):



صُورَةٌ



عَصِيرٌ

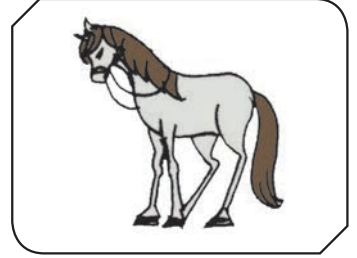

حِصَانٌ



أَضَعِ دَائِرَةَ ○ حَوْلَ الْحَرْفِ (ص):

مِصْحَفٌ

صِغَارٌ

صِقْرٌ

صِحْنٌ

قِصَصٌ

بِصَلٌ

أصل الكلمات المتماثلة:

صندوق

صفاء

بصل

صندوق

صفاء

بصل

أصل النقط:

ص

ص

ص

أتبع كتابة الحرف (ص) بالتلوين:

مصحف

باص

صقر

صفاء

قفص

بصل

ألون حَرْفِ (ص):

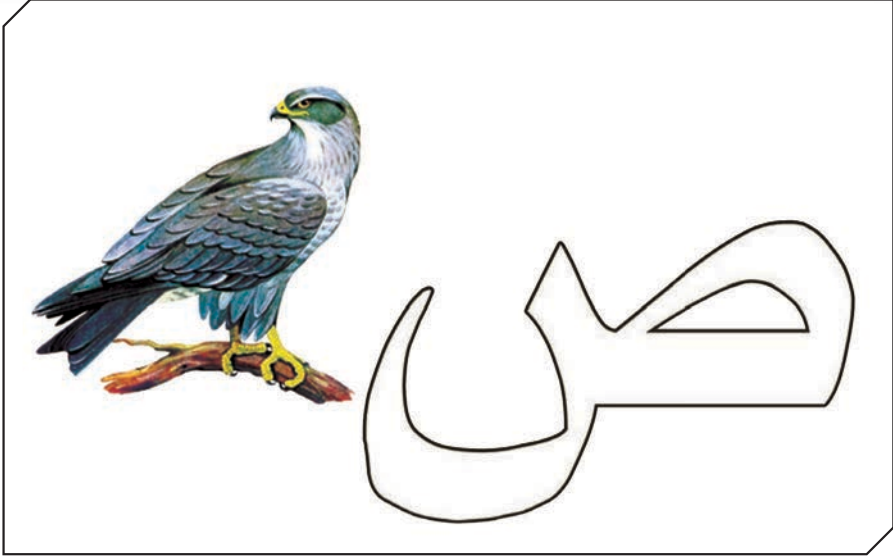

أَكْتُبِ الكَلِمَاتِ الآتِيَةَ:



صفاء

عصير

عصفور

رصيف

.....

.....

.....

.....

.....

.....

.....

.....

.....

.....

.....

.....

## الدَّرْسُ الثَّانِي

# رِضْوَانٌ وَالضَّفْعُ ض

### مُخْرَجَاتُ الدَّرْسِ:

- يَتَوَقَّعُ مِنَ التَّلْمِيذِ فِي نِهَائَةِ الدَّرْسِ أَنْ:
١. يُنْطِقَ صَوْتَ الحَرْفِ (ض) بِحَرَكَاتِهِ القَصِيرَةَ.
  ٢. يَتَعَرَّفَ شَكْلَ الحَرْفِ (ض) فِي مَوَاضِعِهِ المُخْتَلِفَةِ.
  ٣. يُحَدِّدُ صَوْتَ الحَرْفِ (ض) بَعْدَ الاسْتِمَاعِ إِلَيْهِ فِي مَوَاضِعِهِ المُخْتَلِفَةِ.
  ٤. يُنْطِقَ صَوْتَ الحَرْفِ (ض) بِحَرَكَاتِهِ الطَّوِيلَةَ.
  ٥. يُمَيِّزُ صَوْتَ الحَرْفِ (ض) اسْتِمَاعًا وَنُطْقًا.
  ٦. يَكْتُبُ حَرْفَ (ض) فِي مَوَاضِعِهِ المُخْتَلِفَةِ.
  ٧. يَلْوَنُ حَرْفَ (ض) بِدَلَالَةِ الصُّورَةِ المَعْطَاةِ.
  ٨. يَكْتُبُ كَلِمَاتٍ مَعْطَاةٍ بِصُورَةٍ صَحِيحَةٍ.

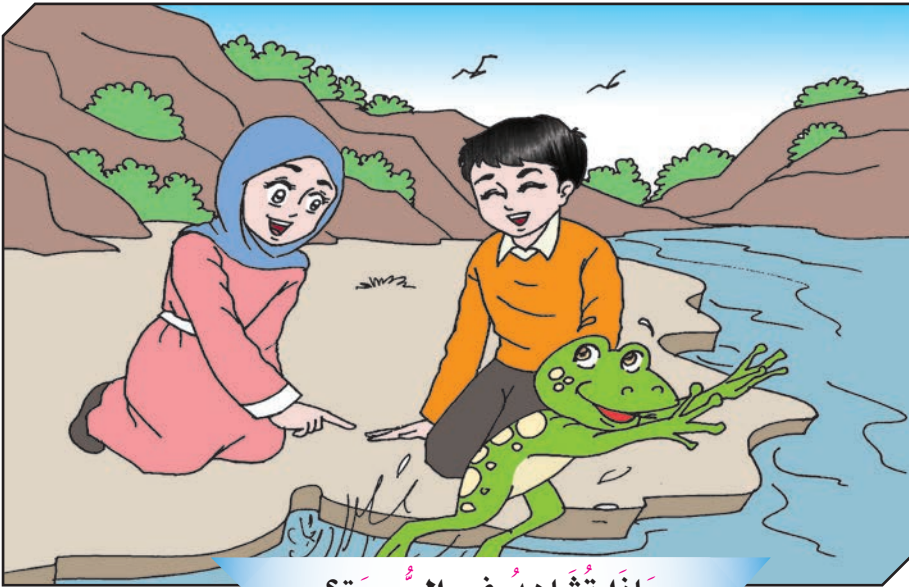

مَاذَا تُشَاهِدُ فِي الصُّورَةِ؟



# ض

أَنْطِقِ الْأَصْوَاتَ الْقَصِيرَةَ (ض - ض - ض) مُسْتَعِينًا بِالصُّورَةِ:



عَضُدٌ



ضَفْدَعٌ



ضَرَبَ

ض

ض

ض

أَلِاحِظْ شَكْلَ الْحَرْفِ (ض) فِي أَوَّلِ الْكَلِمَةِ وَوَسْطِهَا وَآخِرِهَا:



ض

ض

ض

أَسْتَمِعْ ثُمَّ أَنْطِقْ صَوْتَ الْحَرْفِ (ض) فِي مَوَاضِعِهِ الْمُخْتَلِفَةِ مُسْتَعِينًا بِالصُّورَةِ:



مَرِيضٌ

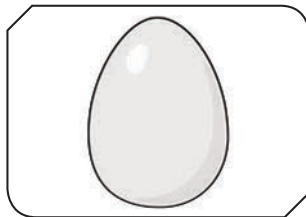

بَيْضَةٌ



ضَرَسَ

ض

ض

ض

أصل الحرف (ض) بصور الأشياء التي في أولها أو وسطها أو آخرها (ض):

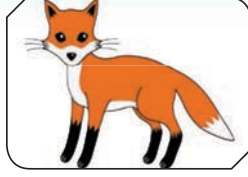
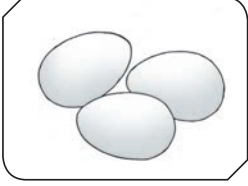

أضع دائرة ○ حول الحرف (ض)، ثم أقرأ:

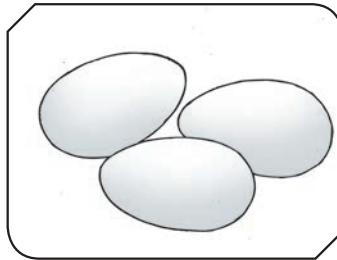

ضِيع

بِيض

رِضوان

أَنْطِقِ الْأَصْوَاتَ الطَّوِيلَةَ (ضَا - ضِي - ضُو):



وَضُوءٌ



رَضِيعٌ



ضَابِطٌ



ضُو



ضِي



ضَا

أَضَعُ دَائِرَةً ○ حَوْلَ الْحَرْفِ (ض):

ضُرُوسٌ

وَضُوءٌ

رَضْوَانٌ

رِيَاضٌ

ضِحْكٌ

خَضْرَاءٌ

أصل الكلمات المتماثلة:

ضَفَدَع

ضَبَاب

رِضْوَان

ضَفَدَع

ضَبَاب

رِضْوَان

... أصل النقط:

ضُ

ضِ

ضَ

أَتَّبِعْ كِتَابَةَ الْحَرْفِ (ض) بِالتَّلْوِينِ:

أَرْضِي

خَضِرَاءُ

ضَفَدَع

ضُرُوس

رِضْوَان

رَكَضِي

ألون حَرْف (ض):

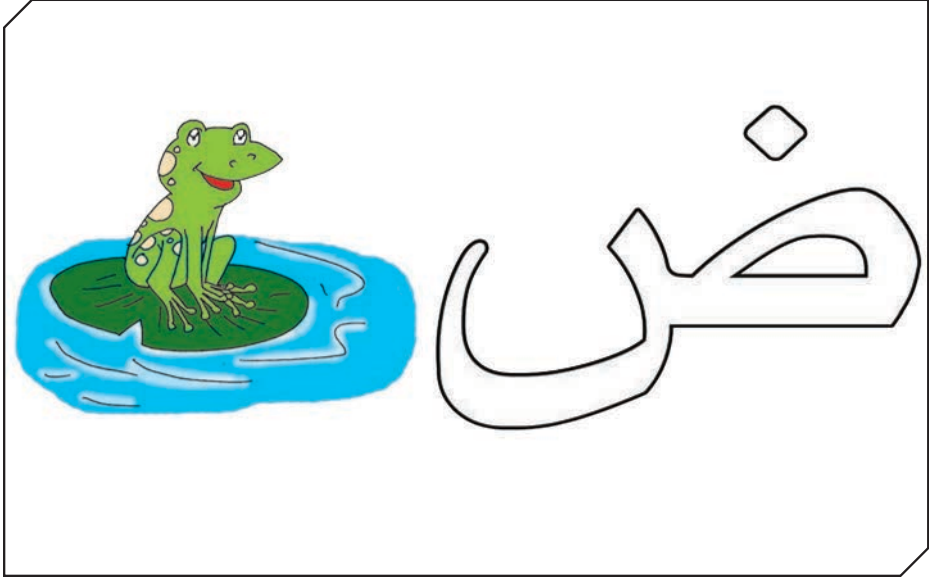

أَكْتُبِ الكَلِمَاتِ الأَتِيَةِ:



رضيع

ضباب

ضابط

ضفدع

.....

.....

.....

.....

.....

.....

.....

.....

.....

.....

.....

.....

الدَّرْسُ الثَّلَاثُ

الطَّيِّبُ ط

مُخْرَجَاتُ الدَّرْسِ:

يَتَوَقَّعُ مِنَ التَّلْمِيذِ فِي نِهَائِيَةِ الدَّرْسِ أَنْ:

١. يَنْطِقُ صَوْتِ الْحَرْفِ (ط) بِحَرَكَاتِهِ الْقَصِيرَةِ.
٢. يَتَعَرَّفُ شَكْلَ الْحَرْفِ (ط) فِي مَوَاضِعِهِ الْمُخْتَلِفَةِ.
٣. يُحَدِّدُ صَوْتِ الْحَرْفِ (ط) بَعْدَ الْاسْتِمَاعِ إِلَيْهِ فِي مَوَاضِعِهِ الْمُخْتَلِفَةِ.
٤. يَنْطِقُ صَوْتِ الْحَرْفِ (ط) بِحَرَكَاتِهِ الطَّوِيلَةِ.
٥. يُمَيِّزُ صَوْتِ الْحَرْفِ (ط) اسْتِمَاعًا وَنُطْقًا.
٦. يَكْتُبُ حَرْفَ (ط) فِي مَوَاضِعِهِ الْمُخْتَلِفَةِ.
٧. يَلَوِّنُ حَرْفَ (ط) بِدَلَالَةِ الصُّورَةِ الْمَعْطَاةِ.
٨. يَكْتُبُ كَلِمَاتٍ مَعْطَاةٍ بِصُورَةٍ صَحِيحَةٍ.



مَاذَا تَشَاهِدُ فِي الصُّورَةِ؟

# ط

أَنْطِقُ الْأَصْوَاتَ الْقَصِيرَةَ (ط - ط - ط) مُسْتَعِينًا بِالصُّورَةِ:



طَيُورٌ



طِفْلٌ



طَبِيبٌ

ط

ط

ط

أَلَا حِظْ شَكْلَ الْحَرْفِ (ط) فِي أَوَّلِ الْكَلِمَةِ وَوَسْطِهَا وَآخِرِهَا:



أَسْتَمِعُ ثُمَّ أَنْطِقُ صَوْتَ الْحَرْفِ (ط) فِي مَوَاضِعِهِ الْمَخْتَلِفَةِ مُسْتَعِينًا بِالصُّورَةِ:



مِشْطٌ

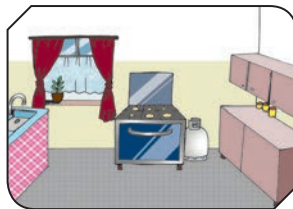

مَطْبَخٌ



طَبْلٌ

ط

ط

ط

أصل الحرف (ط) بصور الأشياء التي في أولها أو وسطها أو آخرها (ط):

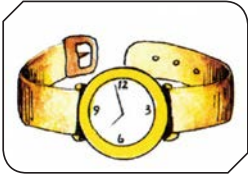

أضع دائرة ○ حول الحرف (ط)، ثم أقرأ:



طلاء



طيور

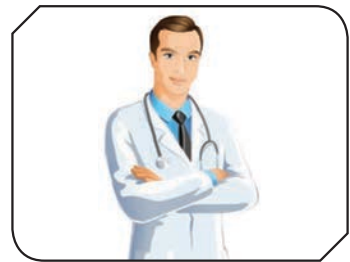

طبيب



أَنْطِقِ الْأَصْوَاتَ الطَّوِيلَةَ (طَا - طِي - طُو):

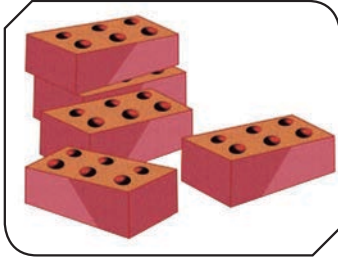

طُوبٌ



طِينٌ



طَائِرَةٌ



أَضَعِ دَائِرَةَ ○ حَوْلَ الْحَرْفِ (ط):

خَيْطٌ

قَطٌّ

طِفْلٌ

بَطْرِيقٌ

طَيُورٌ

مَطْبِخٌ

أصل الكلمات المتماثلة:

طين

بطاط

مطبخ

طين

بطاط

مطبخ

... أصل النقط:

ط

ط

ط

أتبع كتابة الحرف (ط) بالتلوين:

خيط

قط

طبيب

طفل

مطبخ

بطريق

ألون حَرْفِ (ط):

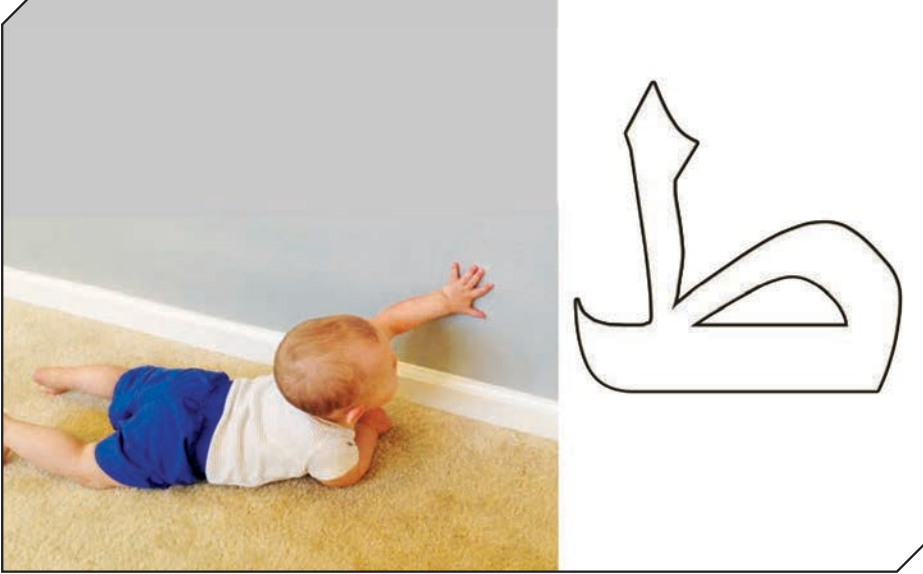

أَكْتُبِ الكَلِمَاتِ الآتِيَةَ:



قط

طيور

طبيب

طفل

.....

.....

.....

.....

.....

.....

.....

.....

.....

.....

.....

.....

الدَّرْسُ الرَّابِعُ

ظَرْفٌ حَافِظٌ

مُخْرَجَاتُ الدَّرْسِ:

يُتَوَقَّعُ مِنَ التَّلْمِيذِ فِي نِهَائِيَةِ الدَّرْسِ أَنْ:

١. يَنْطِقُ صَوْتَ الْحَرْفِ (ظ) بِحَرَكَاتِهِ الْقَصِيرَةَ.
٢. يَتَعَرَّفُ شَكْلَ الْحَرْفِ (ظ) فِي مَوَاضِعِهِ الْمُخْتَلِفَةِ.
٣. يُحَدِّدُ صَوْتَ الْحَرْفِ (ظ) بَعْدَ الْاسْتِمَاعِ إِلَيْهِ فِي مَوَاضِعِهِ الْمُخْتَلِفَةِ.
٤. يَنْطِقُ صَوْتَ الْحَرْفِ (ظ) بِحَرَكَاتِهِ الطَّوِيلَةَ.
٥. يُمَيِّزُ صَوْتَ الْحَرْفِ (ظ) اسْتِمَاعًا وَنُطْقًا.
٦. يَكْتُبُ حَرْفَ (ظ) فِي مَوَاضِعِهِ الْمُخْتَلِفَةِ.
٧. يَلْوَنُ حَرْفَ (ظ) بِدَلَالَةِ الصُّورَةِ الْمَعْطَاةِ.
٨. يَكْتُبُ كَلِمَاتٍ مَعْطَاةٍ بِصُورَةٍ صَحِيحَةٍ.



مَاذَا تَشَاهِدُ فِي الصُّورَةِ؟

# ظ

أَنْطِقِ الْأَصْوَاتَ الْقَصِيرَةَ (ظ - ظ - ظ) مُسْتَعِينًا بِالصُّورَةِ:



ظَفْرٌ



ظِلٌّ



ظَرْفٌ

ظ

ظ

ظ

أَلِاحِظْ شَكْلَ الْحَرْفِ (ظ) فِي أَوَّلِ الْكَلِمَةِ وَوَسْطِهَا وَآخِرِهَا:



أَسْتَمِعُ ثُمَّ أَنْطِقُ صَوْتَ الْحَرْفِ (ظ) فِي مَوَاضِعِهِ الْمُخْتَلِفَةِ مُسْتَعِينًا بِالصُّورَةِ:



حَافِظٌ



يَنْتَظِرُ



ظَفْرٌ

ظ

ظ

ظ

أصل الحرف (ظ) بصور الأشياء التي في أولها أو وسطها أو آخرها (ظ):

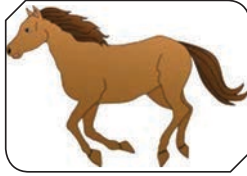

أضع دائرة ○ حول الحرف (ظ)، ثم أقرأ:

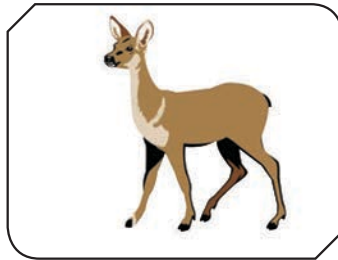

مظلة

ظبي

ظفر

أَنْطِقُ الْأَصْوَاتَ الطَّوِيلَةَ (ظَا - ظِي - ظُو): 



نَاظُرُ

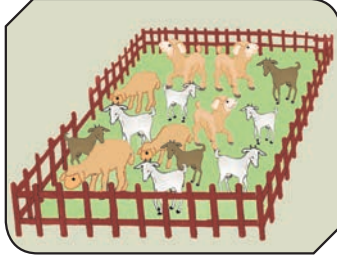

حَظِيرَةٌ



ظَافِرٌ



ظُو



ظِي



ظَا

أَضَعُ دَائِرَةً ○ حَوْلَ الْحَرْفِ (ظَا): 

مَظَلَّةٌ

ظَفَرٌ

ظَرْفٌ

ظَهْرٌ

حَافِظٌ

يَنْتَظِرُ

أصل الكلمات المتماثلة:

نظيف

نظيف

حظيرة

ظافر

ظافر

حظيرة

... أصل النقط:

ظ

ظ

ظ

أتبع كتابة الحرف (ظ) بالتلوين:

ظرف

ينظف

حافظ

ظفر

حظ

ينظر



ألون حَرْف (ظ):

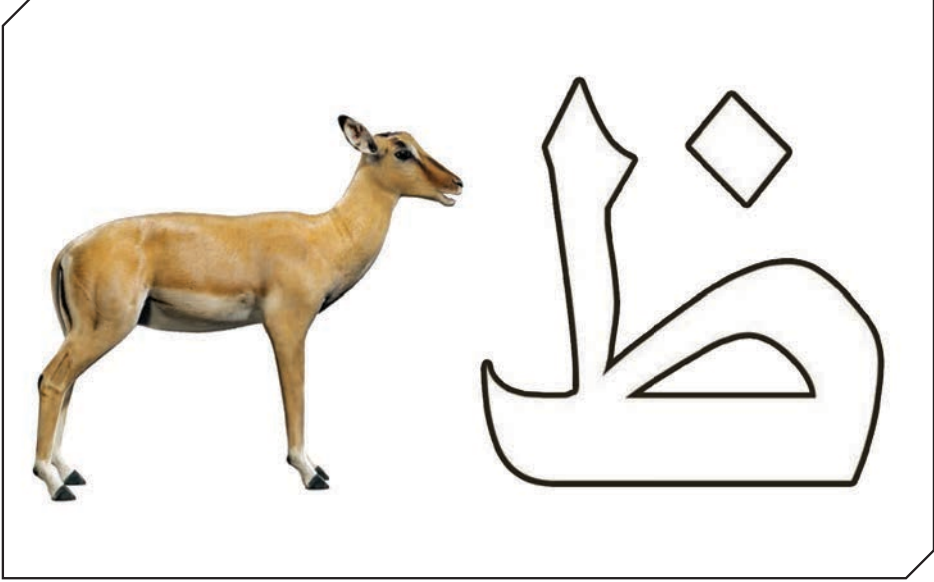

أَكْتُبُ الكَلِمَاتِ الأَتِيَةِ:



ناظور

ظفر

حافظ

ظروف

.....

.....

.....

.....

.....

.....

.....

.....

.....

.....

.....

.....

الدَّرْسُ الْخَامِسُ

ع

عَلَا وَالْعَنْبُ

مُخْرَجَاتُ الدَّرْسِ:

- يَتَوَقَّعُ مِنَ التَّلْمِيذِ فِي نَهَايَةِ الدَّرْسِ أَنْ:
١. يَنْطِقَ صَوْتِ الْحَرْفِ (ع) بِحَرَكَاتِهِ الْقَصِيرَةِ.
  ٢. يَتَعَرَّفَ شَكْلَ الْحَرْفِ (ع) فِي مَوَاضِعِهِ الْمُخْتَلِفَةِ.
  ٣. يَحَدِّدَ صَوْتِ الْحَرْفِ (ع) بَعْدَ الْاسْتِمَاعِ إِلَيْهِ فِي مَوَاضِعِهِ الْمُخْتَلِفَةِ.
  ٤. يَنْطِقَ صَوْتِ الْحَرْفِ (ع) بِحَرَكَاتِهِ الطَّوِيلَةِ.
  ٥. يُمَيِّزُ صَوْتِ الْحَرْفِ (ع) اسْتِمَاعًا وَنُطْقًا.
  ٦. يَكْتُبُ حَرْفَ (ع) فِي مَوَاضِعِهِ الْمُخْتَلِفَةِ.
  ٧. يَلْوَنُ حَرْفَ (ع) بِدَلَالَةِ الصُّورَةِ الْمُعْطَاةِ.
  ٨. يَكْتُبُ كَلِمَاتٍ مُعْطَاةٍ بِصُورَةٍ صَحِيحَةٍ.



# ع

أَنْطِقِ الْأَصْوَاتَ الْقَصِيرَةَ (ع - ع - ع) مُسْتَعِينًا بِالصُّورَةِ:



عُلَا



عَنْب



عَسَل



أَلْحِظْ شَكْلَ الْحَرْفِ (ع) فِي أَوَّلِ الْكَلِمَةِ وَوَسْطِهَا وَآخِرَهَا:



أَسْتَمِعْ ثُمَّ أَنْطِقِ صَوْتَ الْحَرْفِ (ع) فِي مَوَاضِعِهِ الْمُخْتَلِفَةِ مُسْتَعِينًا بِالصُّورَةِ:

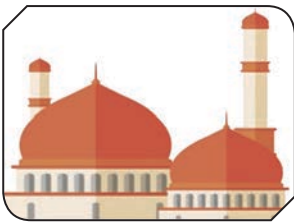

جَامِع

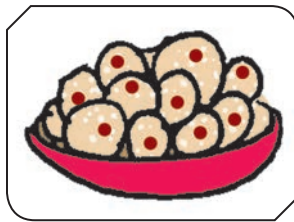

كَمَك



عَصِير

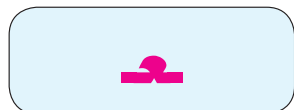

أَضَعُ دَائِرَةً ○ حَوْلَ الْحَرْفِ (ع)، ثُمَّ أَقْرَأُ: 



عَصْفُورٌ



عِنَبٌ



عِلْمٌ

أَصِلَ الْحَرْفَ (ع) بِصُورِ الْأَشْيَاءِ الَّتِي فِي أَوَّلِهَا أَوْ وَسَطِهَا أَوْ آخِرِهَا (ع): 



أَنْطِقُ الْأَصْوَاتَ الطَّوِيلَةَ (عَا - عِي - عُو):



عُودٌ



سَعِيدٌ



عَامِلٌ

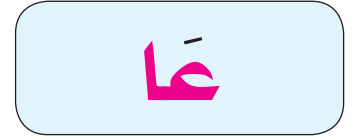

أَضَعُ دَائِرَةَ ○ حَوْلَ الْحَرْفِ (ع):

مَلْعَبٌ

كَعَاكٌ

عَصِيرٌ

عِلْمٌ

عِلَا

جَامِعٌ

أصل الكلمات المتماثلة:

جامع

عنب

عنب

عيد

عيد

جامع

أصل النقط:

ع

ع

ع

أتبع كتابة الحرف (ع) بالتلوين:

عسل

عك

عود

عاب

مصنع

جامع



أَكْتُبِ الكَلِمَاتِ الآتِيَةَ:



جامع

كعك

لعب

عبير

.....

.....

.....

.....

.....

.....

.....

.....

.....

.....

.....

.....

الدَّرْسُ السَّادِسُ

غ

الْفَرْزَالُ

مُخْرَجَاتُ الدَّرْسِ:

- يُتَوَقَّعُ مِنَ التَّلْمِيزِ فِي نَهَايَةِ الدَّرْسِ أَنْ:
١. يَنْطِقَ صَوْتِ الْحَرْفِ (غ) بِحَرَكَاتِهِ الْقَصِيرَةِ.
  ٢. يَتَعَرَّفَ شَكْلَ الْحَرْفِ (غ) فِي مَوَاضِعِهِ الْمُخْتَلِفَةِ.
  ٣. يَحَدِّدَ صَوْتِ الْحَرْفِ (غ) بَعْدَ الاسْتِمَاعِ إِلَيْهِ فِي مَوَاضِعِهِ الْمُخْتَلِفَةِ.
  ٤. يَنْطِقَ صَوْتِ الْحَرْفِ (غ) بِحَرَكَاتِهِ الطَّوِيلَةِ.
  ٥. يُمَيِّزُ صَوْتِ الْحَرْفِ (غ) اسْتِمَاعًا وَنُطْقًا.
  ٦. يَلْوُنَ حَرْفَ (غ) بِدَلَالَةِ الصُّورَةِ الْمُعْطَاةِ.
  ٧. يَكْتُبُ حَرْفَ (غ) فِي مَوَاضِعِهِ الْمُخْتَلِفَةِ.
  ٨. يَكْتُبُ كَلِمَاتٍ مُعْطَاةَ بِصُورَةٍ صَحِيحَةٍ.

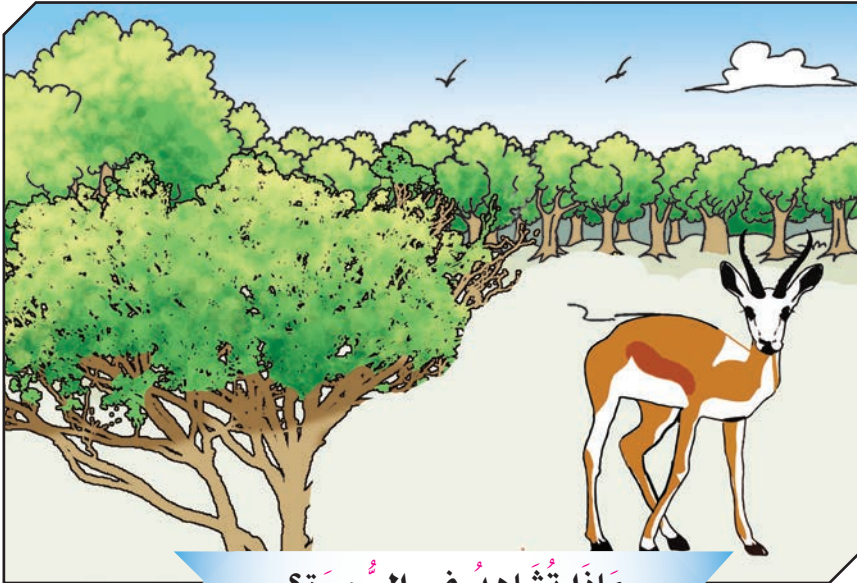

مَاذَا تَشَاهِدُ فِي الصُّورَةِ؟



# غ

أَنْطِقِ الْأَصْوَاتَ الْقَصِيرَةَ (غ - غ - غ) مُسْتَعِينًا بِالصُّورَةِ:



غُرَابٌ



غَطَاءٌ



غَزَالٌ



أَلْحِظْ شَكْلَ الْحَرْفِ (غ) فِي أَوَّلِ الْكَلِمَةِ وَوَسْطِهَا وَآخِرِهَا:



أَسْتَمِعُ ثُمَّ أَنْطِقُ صَوْتَ الْحَرْفِ (غ) فِي مَوَاضِعِهِ الْمُخْتَلِفَةِ مُسْتَعِينًا بِالصُّورَةِ:

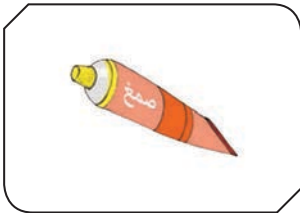

صَمْعٌ



يَغْسِلُ



غَمَامٌ



الوَحْدَةُ الرَّابِعَةُ: (ص - غ)

أصل الحرف (غ) بصور الأشياء التي في أولها أو وسطها أو آخرها (غ):



أضع دائرة ○ حول الحرف (غ)، ثم أقرأ:

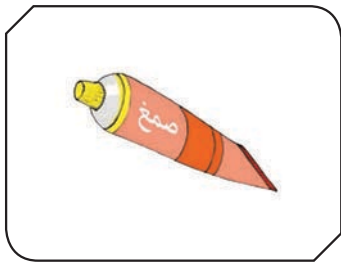

صمغ

غروب

غزال



أَنْطِقُ الْأَصْوَاتَ الطَّوِيلَةَ (غَا - غِي - غُو):



يَغُوصُ

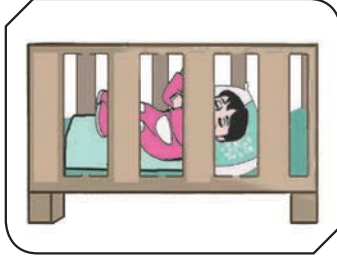

صَغِيرٌ

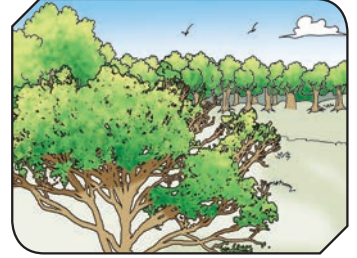

غَابَةٌ



غُو



غِي

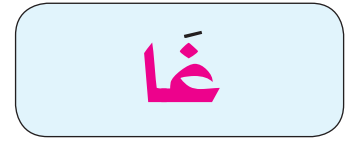

غَا

أَضَعُ دَائِرَةَ ○ حَوْلَ الْحَرْفِ (غ):



بَلِيغٌ

صَمَغٌ

غَرَابٌ

رَغَدٌ

مَغْرَبٌ

غَزَالٌ

أصل الكلمات المتماثلة:

صَغِير

غَابَة

غُرَاب

صَغِير

غَابَة

غُرَاب

... أصل النقط:

ع

ع

ع

أَتَّبِعْ كِتَابَةَ الْحَرْفِ (غ) بِالتَّلْوِينِ:

خَيْمَة

مُحْرَب

غُرَاب

خَزَال

بَلِيغ

رُحْد

ألون حَرْف (غ):

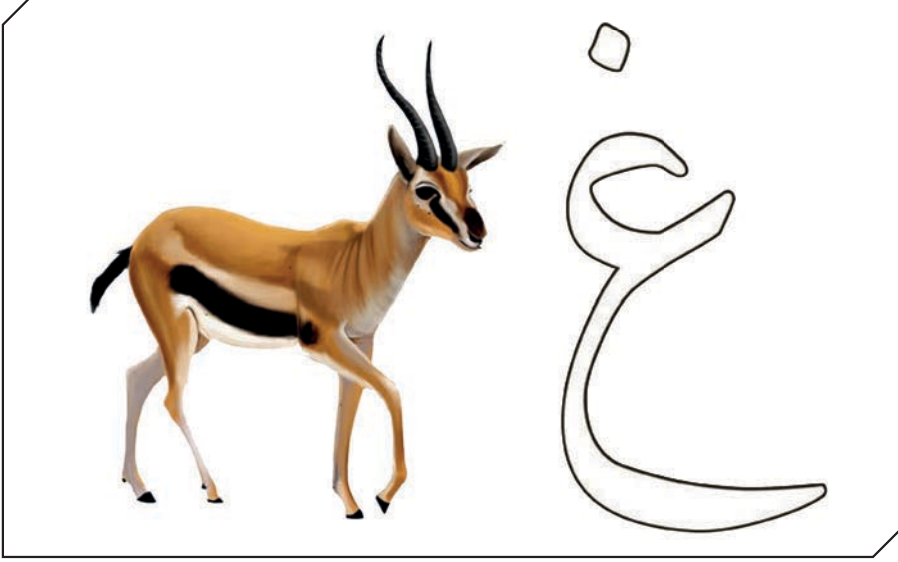

أَكْتُبِ الكَلِمَاتِ الآتِيَةَ:



غابة

غزال

غذاء

صمغ

.....

.....

.....

.....

.....

.....

.....

.....

.....

.....

.....

.....

الدَّرْسُ السَّابِعُ

مَدْرَسَتِي\*



- ١- هِيَ مَدْرَسَتِي
- ٢- لَا أَنْسَاهَا
- ٣- تَسْتَقْبِلُنِي
- ٤- فَكَمَا أَهْوَاهَا تَهْوَانِي
- ٥- تَبْنِي رُوحِي
- ٦- وَغَدًا سَأَكُونُ أَنَا الْبَانِي
- ٧- أَبْنِي وَطَنِي
- ٨- أَبْنِي أُمَّ جَدِّ الْإِنْسَانِ

\* الشاعر: جميل داري.



الدَّرْسُ الثَّامِنُ

تَقْوِيمُ الْوَحَدَاتِ (١-٤)

١- اِقْرَأِ الْحَرْفَ الَّذِي فِي الدَّائِرَةِ، ثُمَّ ضَعْ دَائِرَةَ حَوْلَ الْحَرْفِ الْمِمَّاثِلِ لَهُ:

ب	ب	ب	ب
س	س	س	س
ص	ص	ص	ص
ع	ع	ع	ع
ر	ر	ر	ر
غ	غ	غ	غ
خ	خ	خ	خ

٢- اِقْرَأِ الْكَلِمَةَ، ثُمَّ ضَعْ دَائِرَةَ حَوْلِ الْحَرْفِ الْمُمَاثِلِ لِأَوَّلِهَا:

ط	ط	ط	طَبَلٌ
ع	ع	ع	عِنَبٌ
س	س	س	سُكَّرٌ
ر	ر	ر	رَضِيْعٌ
ص	ص	ص	صَحَافٌ

٣- اِقْرَأِ الْكَلِمَةَ الْأُولَى، ثُمَّ ضَعْ دَائِرَةَ حَوْلِ الْكَلِمَةِ الْمُمَاثِلَةِ لَهَا:

ملح	سحاب	طائرة	طَائِرَةٌ
أرنب	أحمد	أسد	أَسَدٌ
بتول	تين	زيتون	بَتُولٌ
ثعلب	ثلج	ثمرة	ثَلَجٌ
ساعة	عنب	عسل	عَسَلٌ
ظرف	ذرة	طبل	ظَرْفٌ



٤- صل الكلمة بالصورة المناسبة:

جَمَل

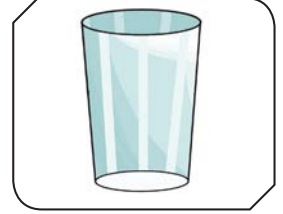

شَمْس

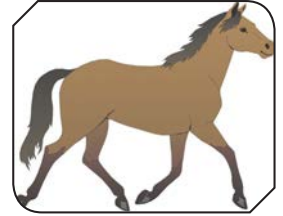

بَاب



ثوم



حصان

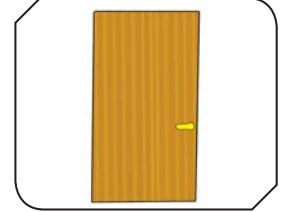

كأس



٥- صلِّ الكَلِمَةَ بِالْمِثَالِ لَهَا فِي الْعُمُودِ الْمُقَابِلِ:

عِنَب

تَفَاح

ظَرْف

عِنَب

صَحْن

حِصَان

حِصَان

غَرَاب

تَفَاح

صَحْن

غَرَاب

ظَرْف

٦- ضَع دَائِرَةً ○ حَوْلَ الْكَلِمَةِ الَّتِي تَتَّضَمَّنُ حَرْفَ (ج):

جمل

حمامة

باب

٧- ضَع دَائِرَةً ○ حَوْلَ الْكَلِمَةِ الَّتِي تَتَّضَمَّنُ حَرْفَ (ض):

حبوب

برج

ضباب

٨- ضَع دَائِرَةً ○ حَوْلَ الْكَلِمَةِ الَّتِي تَتَّضَمَّنُ حَرْفَ (س):

بلقيس

أحمد

كتاب

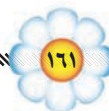

٩- أكْمَلِ الكَلِمَاتِ بِالْحَرْفِ الْمُنَاسِبِ مُسْتَعِينًا بِالصُّورَةِ:

ذ / ذ

٩٩ هَب



ح / ح / ح

٩٩ مَامَة



ج / ج / ج

٩٩ مَاع



خ / خ / خ

٩٩ خُو



د / د

٩٩ رَا جَة



ب - ب - ب

٩٩ يَض

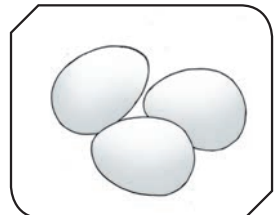

الوَحْدَةُ الرَّابِعَةُ: (ص - غ)

١٠- سَمِّ الصُّورَ بِإِكْمَالِ الحَرْفِ النَّاقِصِ:



فِينَة.....

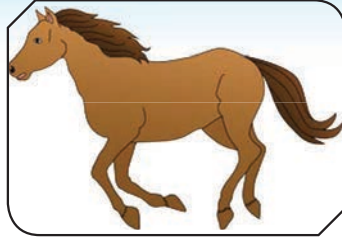

صَان.....

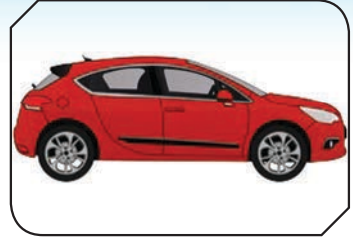

يَارَة.....



بَطِي.....

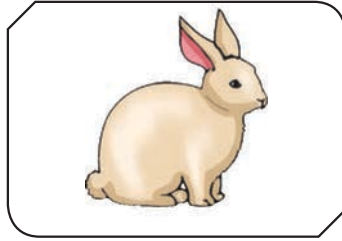

رَنْب.....

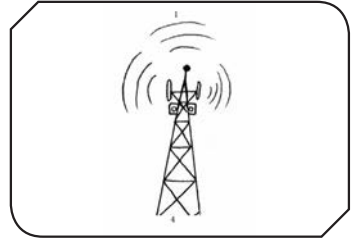

بَر.....

١١- اَكْتُبِ الحُرُوفَ مِنْ: (أ - خ):

أ	ب	ت	ث	ج	ح	خ

١٢- اكتب الحروف من: (د - ش) :

ش	س	ز	ر	ذ	د

١٣- اكتب الحروف من: (ص - غ) :

غ	ع	ظ	ط	ض	ص

بِسْمِ اللَّهِ الرَّحْمَنِ الرَّحِيمِ

